

ք. Երևան

«17» դեկտեմբերի 2019թ.

ՀՀ պաշտպանության նախարարությունը, ի դեմս ՀՀ պաշտպանության նախարարի տեղակալ Մ. Ղամբարյանի, ով գործում է նախարարության կանոնադրության հիման վրա՝ այսուհետև «Գնորդ», մի կողմից և «Ֆոտոն» ՍՊԸ-ն՝ ի դեմս ընկերության տնօրեն Ն. Պետրոսյանի, ով գործում է ընկերության կանոնադրության հիման վրա, այսուհետև՝ «Վաճառող», մյուս կողմից, կնքեցին սույն պայմանագիրը հետևյալի մասին.

## 1. ՊԱՅՄԱՆԱԳՐԻ ԱՌԱՐԿԱՆ

1.1. Վաճառողը պարտավորվում է սույն պայմանագրով (այսուհետև՝ պայմանագիր) սահմանված կարգով, ծավալներով, ժամկետներում և հասցեով Գնորդին մատակարարել պայմանագրի N 1 հավելվածով՝ Տեխնիկական բնութագիր-գնման-ժամանակացուցով նախատեսված ապրանքը (այսուհետև՝ ապրանք), իսկ Գնորդը պարտավորվում է ընդունել ապրանքը և վճարել դրա համար:

## 2. ԿՈՂՄԵՐԻ ԻՐԱՎՈՒՆՔՆԵՐԸ ԵՎ ՊԱՐՏԱԿԱՆՈՒԹՅՈՒՆՆԵՐԸ

### 2.1 Գնորդն իրավունք ունի՝

2.1.1 Ապրանքը պայմանագրով սահմանված ժամկետում Վաճառողի կողմից չմատակարարելու դեպքում հրաժարվել ապրանքից, եթե մատակարարման ժամկետները խախտվել են 30 օրից ավելի:

2.1.2 Եթե հանձնվել է անպատշաճ որակի՝ պայմանագրով նախատեսված տեխնիկական բնութագրին չհամապատասխանող ապրանք՝

ա) պահանջել հատուցելու ապրանքի անպատշաճ որակի լինելու պատճառով իր կատարած ծախսերը.

բ) չընդունել ապրանքն՝ իր հայեցողությամբ սահմանելով անպատշաճ որակի ապրանքը պայմանագրին համապատասխանող որակի ապրանքով անհատույց փոխարինման ողջամիտ ժամկետ և պահանջել Վաճառողից վճարելու պայմանագրի 6.3 կետով նախատեսված տուգանքը.

գ) հրաժարվել պայմանագիրը կատարելուց և պահանջել վերադարձնելու ապրանքի համար վճարված գումարը:

2.1.3 Եթե հանձնվել է պայմանագրով որոշվածից պակաս քանակի ապրանք, ապա՝

ա) պահանջել լրացնելու ապրանքի պակաս հանձնված քանակը,

բ) հրաժարվել հանձնված ապրանքից և դրա համար վճարելուց, իսկ եթե ապրանքի համար վճարվել է, ապա պահանջել վերադարձնելու վճարված գումարը և վճարելու պայմանագրի 6.2 կետով նախատեսված տույժը:

2.1.4 Եթե հանձնվել է տեսակի պայմանի խախտմամբ ապրանք, իր ընտրությամբ՝

ա) ընդունել տեսակի վերաբերյալ պայմանին համապատասխանող ապրանքը և հրաժարվել մնացած ապրանքներից.

բ) հրաժարվել հանձնված բոլոր ապրանքներից և պահանջել վճարելու պայմանագրի 6.2 կետով նախատեսված տույժը.

գ) պահանջել տեսակի վերաբերյալ պայմանին չհամապատասխանող ապրանքի անհատույց փոխարինում պայմանագրով նախատեսված տեսակին համապատասխան ապրանքով:

2.1.5 Վաճառողի կողմից մատակարարման ժամկետների խախտման դեպքում իր հայեցողությամբ սահմանել ապրանքի մատակարարման նոր ժամկետ և պահանջել Վաճառողից վճարելու պայմանագրի 6.2 կետով նախատեսված տույժը:

2.1.6 Վաճառողից պահանջել հատուցելու վնասները, եթե Գնորդը Վաճառողի կողմից պարտավորությունը խախտելու հետևանքով պայմանագրի լուծումից հետո ողջամիտ ժամկետում այլ անձից ավելի բարձր, սակայն ողջամիտ գնով գնել է ապրանք՝ պայմանագրով նախատեսվածի փոխարեն՝ պայմանագրով սահմանված և դրա փոխարեն կնքված գործարքի գների միջև տարբերության չափով, ինչպես նաև ապրանքն այլ անձից ձեռք բերելու համար իր կատարած բոլոր անհրաժեշտ և ողջամիտ ծախսերը:

2.1.7 Միակողմանի լուծել պայմանագիրը (լրիվ կամ մասնակի), եթե Վաճառողն էականորեն խախտել է պայմանագիրը.

2.1.7.1 Վաճառողի կողմից պայմանագիրը խախտելն էական է համարվում, եթե՝

ա) մատակարարվել է անպատշաճ որակի ապրանք որը չի կարող փոխարինվել Գնորդի համար ընդունելի ժամկետում.

բ) ապրանքի մատակարարման ժամկետները խախտվել են 30 օրից ավելի,

2.1.8 Ձևնել ապրանքը և հայտնաբերված թերությունների մասին անհապաղ տեղեկացնել Վաճառողին:

### 2.2 Գնորդը պարտավոր է՝

2.2.1 Կատարել պայմանագրին համապատասխան մատակարարված ապրանքի ընդունումն ապահովող բոլոր անհրաժեշտ գործողությունները:

2.2.2 Վաճառողի հանձնած ապրանքից պայմանագրին համապատասխան հրաժարվելու դեպքում, ապահովել այդ ապրանքի պատասխանատու պահպանությունը և դրա մասին անհապաղ տեղեկացնել Վաճառողին:

2.2.3 Պայմանագրով նախատեսված կարգով և ժամկետներում մատակարարված ապրանքն ընդունելու դեպքում Վաճառողին վճարել վերջինիս վճարման ենթակա գումարները, իսկ վճարման ժամկետի խախտման դեպքում՝ նաև պայմանագրի 6.5 կետով նախատեսված տույժը:

2.2.4 Ապրանքի քանակի, տեսականու, որակի մասին պայմանագրի պայմանները խախտելու մասին Վաճառողին ծանուցել թերությունը հայտնաբերելուց հետո անմիջապես կամ այն բանից հետո՝ ողջամիտ ժամկետում, երբ պայմանագրի համապատասխան պայմանի խախտումը պետք է հայտնաբերված լինե՝ ելնելով ապրանքի բնույթից և նշանակությունից:

2.2.5 Պայմանագրի 2.3.3 կետի համաձայն պայմանագրի լուծումից հետո Վաճառողին հատուցել վերջինիս պատճառված և սահմանված կարգով հիմնավորված վնասները:

### 2.3 Վաճառողն իրավունք ունի՝

2.3.1 Գնորդից պահանջել ընդունելու պայմանագրով նախատեսված կարգով, ծավալներով, ժամկետներում և հասցեով մատակարարված ապրանքը:

2.3.2 Գնորդից պահանջել վճարելու պայմանագրով նախատեսված կարգով, ծավալներով, ժամկետներում և հասցեով մատակարարված և Գնորդի կողմից ընդունված ապրանքի համար իրեն վճարման ենթակա գումարները:

2.3.3 Միակողմանի լուծել պայմանագիրը (լրիվ կամ մասնակի), եթե Գնորդն էականորեն խախտել է պայմանագիրը:

2.3.3.1 Գնորդի կողմից պայմանագիրը խախտելն էական է համարվում, եթե բազմիցս խախտվել են ապրանքի համար վճարելու ժամկետները:

2.3.4 Գնորդի համաձայնությամբ վաղաժամկետ մատակարարել ապրանքը:

#### **2.4 Վաճառողը պարտավոր է՝**

2.4.1 Գնորդին հանձնել ապրանքը՝ պայմանագրով նախատեսված կարգով, ծավալներով, ժամկետներում և հասցեով:

2.4.2 Ապահովել ապրանքի մատակարարումը պայմանագրի 2.1.2 կետի բ) ենթակետին և (կամ) 2.1.5 կետին համապատասխան՝ Գնորդի կողմից սահմանված ժամկետներում:

2.4.3 Գնորդին հանձնել երրորդ անձանց իրավունքներից ազատ ապրանք:

2.4.4 Գնորդին հանձնել պայմանագրով նախատեսված որակի և քանակի ապրանք՝ պայմանագրով նախատեսված ժամկետներում և հասցեով, իսկ Գնորդի պահանջով տրամադրել ապրանքի որակը հավաստող՝ ՀՀ օրենսդրությամբ սահմանված փաստաթղթեր:

2.4.5 Թերի մատակարարում թույլ տալու դեպքում, պայմանագրով նախատեսված կարգով, լրացնել թերի մատակարարվածը:

2.4.6 Հետ տանել Գնորդի կողմից պայմանագրի 2.2.2 կետին համապատասխան՝ պատասխանատու պահպանության ընդունված ապրանքը կամ ողջամիտ ժամկետում տնօրինել այն, ինչպես նաև հատուցել ապրանքը պատասխանատու պահպանության ընդունելու, այն իրացնելու կամ վաճառողին վերադարձնելու հետ կապված անհրաժեշտ ծախսերը:

2.4.7 Պայմանագրով նախատեսված դեպքերում վճարել պայմանագրի 6.2 և 6.3 կետերով նախատեսված տույժը և տուգանքը:

2.4.8 Գնորդին հանձնել ապրանքի պատկանելիքները և համապատասխան փաստաթղթերը:

2.4.9 Պայմանագրի 2.1.7 կետի համաձայն պայմանագրի լուծումից հետո Գնորդին հատուցել վերջինիս պատճառով և սահմանված կարգով հիմնավորված վնասները:

2.4.10 Պայմանագրի կատարման ապահովման գործողության ընթացքում լուծարման կամ սնանկացման գործընթաց սկսելու դեպքում դրա մասին նախապես գրավոր տեղեկացնել Գնորդին:

### **3. ՊԱՅՄԱՆԱԳՐԻ ԳԻՆԸ ԵՎ ՎՃԱՐՄԱՆ ԿԱՐԳԸ**

3.1 Պայմանագրի գինը կազմում է **31,780,014 (երեսունմեկ միլիոն յոթ հարյուր ութսուն հազար տասնչորս) ՀՀ դրամ, ներառյալ ԱԱՀ-ն**: Պայմանագրի գինը ներառում է պայմանագրի կատարումն ապահովելու նպատակով վաճառողի կողմից կատարվելիք բոլոր վճարները (ծախսերը), այդ թվում՝ հարկերը, տուրքերը, փոխադրման, ապահովագրման ծախսերը, պարգևավճարները և ակնկալվող շահույթը: Ապրանքի մատակարարման գինը կայուն է և վաճառողն իրավունք չունի պահանջել ավելացնելու, իսկ Գնորդը նվազեցնելու այդ գինը:

3.3 Գնորդն իրեն մատակարարված ապրանքի դիմաց վճարում է ՀՀ դրամով անկանխիկ՝ դրամական միջոցները վաճառողի հաշվարկային հաշվին փոխանցելու միջոցով: Դրամական միջոցների փոխանցումը կատարվում է հանձնման-ընդունման արձանագրության հիման վրա՝ պայմանագրի վճարման ժամանակացույցով (հավելված N 2) նախատեսված չափերով և ամիսներին: Եթե արձանագրությունը կազմվում է տվյալ ամսվա 20-ից հետո և այդ ամսում վճարման ժամանակացույցով նախատեսված են ֆինանսական միջոցներ, ապա վճարումն իրականացվում է մինչև 30 աշխատանքային օրվա ընթացքում, բաց ռջ ուշ, քան մինչև տվյալ տարվա դեկտեմբերի 30-ը:

### **4. ԱՊՐԱՆՔԻ ՈՐԱԿԸ ԵՎ ԵՐԱՇԽԻՔԸ**

4.1 Վաճառողը երաշխավորում է մատակարարված ապրանքի որակի համապատասխանությունը պետական ստանդարտի պահանջներին:

4.2 Հիմնական միջոց հանդիսացող ապրանքների համար երաշխիքային ժամկետ է սահմանվում Գնորդի կողմից ապրանքն ընդունվելու օրվան հաջորդող օրվանից հաշված 365 օրացուցային օրը: Եթե երաշխիքային ժամկետի ընթացքում ի հայտ են եկել մատակարարված ապրանքի թերություններ, ապա վաճառողը պարտավոր է իր հաշվին, Գնորդի կողմից սահմանված ողջամիտ ժամկետում վերացնել թերությունները:

### **5. ԱՊՐԱՆՔԻ ՀԱՆՁՆՈՒՄԸ ԵՎ ԸՆԴՈՒՆՈՒՄԸ**

5.1 Մատակարարված ապրանքն ընդունվում է Գնորդի և վաճառողի միջև հանձնման-ընդունման արձանագրության ստորագրմամբ: Ապրանքը Գնորդին հանձնելու փաստը ֆիքսվում է Գնորդի և վաճառողի միջև երկկողմ հաստատված փաստաթղթով՝ նշելով փաստաթղթի կազմման ամսաթիվը:

Մինչև պայմանագրով ապրանքի մատակարարման համար նախատեսված օրը ներառյալ վաճառողը Գնորդին է տրամադրում իր կողմից ստորագրված՝ ապրանքը Գնորդին հանձնելու փաստը ֆիքսող փաստաթուղթը (հավելված N 3.1), իսկ էլեկտրոնային գնումների armeps համակարգի միջոցով (գործողության իրականացման ձեռնարկը տեղադրված է [www.procurement.am](http://www.procurement.am) հասցեով գործող կայքի «էլեկտրոնային գնումներ» բաժնում)՝ նաև հանձնման-ընդունման արձանագրությունը (հավելված N 3): Ընդ որում վաճառողը հանձնման-ընդունման արձանագրությունը չի կնքում, հաստատում է էլեկտրոնային ստորագրությամբ՝ լրացնելով միայն այն սյունակները, որոնք վերաբերում են իր տվյալներին (լրացման կարգը տեղադրված է [www.procurement.am](http://www.procurement.am) հասցեով գործող կայքի «Օրենսդրություն» բաժնի «Ֆինանսների նախարարի հրամաններ» ենթաբաժնում):

5.2 Եթե մատակարարված ապրանքը համապատասխանում է պայմանագրի պայմաններին, Գնորդը պայմանագրի 5.1 կետում նշված փաստաթղթերը ստանալու օրվան հաջորդող աշխատանքային օրվանից հաշված 5 աշխատանքային օրվա ընթացքում

ստորագրում և էլեկտրոնային գնումների armeps համակարգի միջոցով Վաճառողին է տրամադրում իր կողմից ստորագրված հանձնման-ընդունման արձանագրությունը և դրա ստորագրման համար հիմք հանդիսացած դրական եզրակացությունը:

5.3 Եթե մատակարարված ապրանքը կամ դրա մի մասը չի համապատասխանում պայմանագրի պայմաններին, ապա Գնորդը չի ստորագրում հանձնման-ընդունման արձանագրությունը և պայմանագրի 5.2 կետում նշված ժամկետում էլեկտրոնային գնումների armeps համակարգի միջոցով Վաճառողին հետ է վերադարձնում հանձնման-ընդունման արձանագրությունը և դրա չստորագրման համար հիմք հանդիսացած բացասական եզրակացությունը: Սույն կետի կիրառման դեպքում Գնորդը ձեռնարկում է նման իրավիճակի համար պայմանագրով նախատեսված միջոցները և Վաճառողի նկատմամբ կիրառում է պայմանագրով նախատեսված պատասխանատվության միջոցներ:

5.4 Եթե պայմանագրի 5.2 կետով սահմանված ժամկետում Գնորդը չի ընդունում մատակարարված ապրանքը կամ չի մերժում դրա ընդունումը, ապա մատակարարված ապրանքը համարվում է ընդունված և պայմանագրի 5.2 կետով սահմանված վերջնաժամկետին հաջորդող աշխատանքային օրը Գնորդը էլեկտրոնային գնումների համակարգի միջոցով Վաճառողին է տրամադրում իր կողմից ստորագրված հանձնման-ընդունման արձանագրությունը:

## 6. ԿՈՂՄԵՐԻ ՊԱՏԱՍԽԱՆԱՏՎՈՒԹՅՈՒՆԸ

6.1 Վաճառողը պատասխանատվություն է կրում հանձնած ապրանքի որակի և պայմանագրով նախատեսված մատակարարման ժամկետների պահպանման համար:

6.2 Վաճառողի կողմից պայմանագրով նախատեսված ապրանքի մատակարարման ժամկետների խախտման դեպքում Վաճառողից յուրաքանչյուր ուշացված աշխատանքային օրվա համար գանձվում է տույժ՝ մատակարարման ենթակա, սակայն չմատակարարված ապրանքի գնի 0,05 (զրո ամբողջ հինգ հարյուրերորդական) տոկոսի չափով:

6.3 Պայմանագրի 1.1 կետում նշված տեխնիկական բնութագրին չհամապատասխանող ապրանք մատակարարելու յուրաքանչյուր դեպքում Վաճառողից գանձվում է տուգանք՝ պայմանագրի գնի 0,5 (զրո ամբողջ հինգ տասներորդական) տոկոսի չափով:<sup>16</sup> Ընդ որում տուգանքը հաշվարկվում է նաև ապրանքի մատակարարումը սույն պայմանագրով սահմանված ժամկետում կատարելու, սակայն պատվիրատուի կողմից այդ չընդունվելու դեպքում:

6.4 Պայմանագրի 6.2 և 6.3 կետերով նախատեսված տույժը և տուգանքը հաշվարկվում և հաշվանցվում են Վաճառողին վճարման ենթակա գումարների հետ:

6.5 Գնորդի կողմից պայմանագրի 3.3 կետով նախատեսված ժամկետի խախտման համար Գնորդի նկատմամբ յուրաքանչյուր ուշացված աշխատանքային օրվա համար հաշվարկվում է տույժ՝ վճարման ենթակա, սակայն չվճարված գումարի 0,05 (զրո ամբողջ հինգ հարյուրերորդական) տոկոսի չափով:

6.6 Պայմանագրով չնախատեսված դեպքերում կողմերն իրենց պարտավորությունները չկատարելու կամ ոչ պատշաճ կատարելու համար պատասխանատվություն են կրում ՀՀ օրենսդրությամբ սահմանված կարգով:

6.7 Տույժերի և (կամ) տուգանքի վճարումը Կողմերին չի ազատում իրենց պայմանագրային պարտավորությունները լրիվ կատարելուց:

## 7. ԱՆՀԱՂՔԱՎԱՐԵԼԻ ՈՒԺԻ ԱԶԴԵՑՈՒԹՅՈՒՆԸ (ՖՈՐՍ-ՄԱԺՈՐ)

Պայմանագրով պարտավորություններն ամբողջությամբ կամ մասնակիորեն չկատարելու համար կողմերն ազատվում են պատասխանատվությունից, եթե դա եղել է անհաղթահարելի ուժի ազդեցության հետևանքով, որը ծագել է սույն պայմանագիրը կնքելուց հետո, և որը կողմերը չէին կարող կանխատեսել կամ կանխարգելել: Այդպիսի իրավիճակներ են երկրաշարժը, ջրհեղեղը, հրդեհը, պատերազմը, ռազմական և արտակարգ դրություն հայտարարելը, քաղաքական հուզումները, գործադուլները, հաղորդակցության միջոցների աշխատանքի դադարեցումը, պետական մարմինների ակտերը և այլն, որոնք անհնարին են դարձնում սույն պայմանագրով պարտավորությունների կատարումը: Եթե արտակարգ ուժի ազդեցությունը շարունակվում է 3 (երեք) ամսից ավելի, ապա կողմերից յուրաքանչյուրն իրավունք ունի լուծել պայմանագիրը՝ այդ մասին նախապես տեղյակ պահելով մյուս կողմին:

## 8. ԱՅԼ ՊԱՅՄԱՆՆԵՐ

8.1 Պայմանագիրն ուժի մեջ է մտնում Կողմերի ստորագրման պահից և գործում է մինչև կողմերի՝ պայմանագրով ստանձնած պարտավորությունների ողջ ծավալով կատարումը: Պայմանագրով նախատեսված կողմերի իրավունքների և պարտականությունների կատարման պայման է հանդիսանում պայմանագիրը ՀՀ ֆինանսների նախարարության կողմից հաշվառված լինելու հանգամանքը:

8.2 Պայմանագրից ծագած՝ կողմի վճարային պարտավորությունը չի կարող դադարել այլ պայմանագրից ծագած՝ հակընդդեմ պարտավորության հաշվանցով, առանց կողմերի գրավոր և կնիքով հաստատված համաձայնության: Պայմանագրից ծագած պահանջի իրավունքը չի կարող փոխանցվել այլ անձի, առանց պարտապան կողմի գրավոր համաձայնության:

8.3 Այն դեպքում, երբ օրենքով նախատեսված կարգով օրենքի պահանջների կատարման նկատմամբ հսկողության կամ վերահսկողության կամ բողոքների քննության արդյունքում արձանագրվում է, որ պայմանագիրը կնքելու նատակով կազմակերպված գնման գործընթացում, մինչև պայմանագրի կնքումը, Վաճառողը ներկայացրել է կեղծ փաստաթղթեր (տեղեկություններ և տվյալներ), կամ վերջինիս ընտրված մասնակից ճանաչելու մասին որոշումը չի համապատասխանում Հայաստանի Հանրապետության օրենսդրությանը, ապա այդ հիմքերն ի հայտ գալուց հետո Գնորդը իրավունք ունի միակողմանիորեն լուծելու պայմանագիրը, եթե արձանագրված խախտումները մինչև պայմանագրի կնքումը հայտնի լինելու դեպքում գնումների մասին Հայաստանի Հանրապետության օրենսդրության համաձայն հիմք կհանդիսանային պայմանագիրը չկնքելու համար: Ընդ որում, Գնորդը չի կրում պայմանագրի միակողմանի լուծման հետևանքով Վաճառողի համար առաջացող

<sup>16</sup> Եթե պայմանագիրը կնքվել է «Գնումների մասին» ՀՀ օրենքի 15-րդ հոդվածի 6-րդ կետի հիման վրա, ապա տուգանքը հաշվարկվում է այն համաձայնագրի գնի նկատմամբ, որի շրջանակում արձանագրվել է ստանձնված պարտավորությունների չկատարման կամ ոչ պատշաճ կատարման հանգամանքը:

Եթե պայմանագիրը ներառում է մեկից ավել չափաբաժին, ապա տուգանքը հաշվարկվում է պայմանագրով այդ չափաբաժնի համար սահմանված ընդհանուր գնի նկատմամբ:

վնասների կամ բաց թողնված օգուտի ռիսկը, իսկ վերջինս պարտավոր է Հայաստանի Հանրապետության օրենքով սահմանված կարգով փոխհատուցել իր մեղքով Գնորդի կրած վնասներն այն ծավալով, որի մասով պայմանագիրը լուծվել է:

8.4 Պայմանագրի հետ կապված վեճերը ենթակա են քննության Հայաստանի Հանրապետության դատարաններում:

8.5 Պայմանագրում փոփոխություններ և լրացումներ կարող են կատարվել միայն Կողմերի փոխադարձ համաձայնությամբ՝ համաձայնագիր կնքելու միջոցով, որը կհանդիսանա պայմանագրի անբաժանելի մասը:

Արգելվում է պայմանագրում, իսկ եթե պայմանագրի գինը գործոնային է, ապա նաև այդ պայմանագրին կից հաջորդող յուրաքանչյուր տարիներին կնքված համաձայնագրում կատարել այնպիսի փոփոխություններ, որոնք հանգեցնում են գնվող ապրանքի ծավալների կամ ձեռք բերվող ապրանքի միավորի գնի կամ պայմանագրի գնի արհեստական փոփոխման:

Պայմանագրի կողմերից անկախ գործոնների ազդեցությամբ պայմանագրի փոփոխման յուրաքանչյուր դեպք սահմանում է Հայաստանի Հանրապետության կառավարությունը:

8.8 Ապրանքի մատակարարման ժամկետը կարող է երկարաձգվել մինչև պայմանագրով այդ ժամկետը լրանալը՝ Վաճառողի առաջարկության առկայության դեպքում, պայմանով, որ Գնորդի մոտ չի վերացել ապրանքի օգտագործման պահանջը, իսկ Վաճառողի առաջարկությունը ներկայացվել է ոչ ուշ, քան պայմանագրով ի սկզբանե մատակարարման համար սահմանված ժամկետը լրանալուց առնվազն 5 օրացուցային օր առաջ: Ընդ որում սույն կետով սահմանված դեպքում ապրանքի մատակարարման ժամկետը կարող է երկարաձգվել մեկ անգամ մինչև 30 օրացուցային օրով, բայց ոչ ավել քան պայմանագրով սահմանված ժամկետն է:

8.9 Պայմանագրի պատշաճ կատարման պայմաններում կողմերի (Վաճառող կամ Գնորդ) օգուտները (խնայողություններ) կամ կրած վնասները տվյալ կողմի օգուտը կամ կրած վնասն են:

Պայմանագրի կողմերի՝ երրորդ անձանց նկատմամբ պարտավորությունները՝ ներառյալ պայմանագրի կատարման շրջանակում Վաճառողի կնքած այլ գործարքները և դրանցից բխող պարտավորությունները, դուրս են պայմանագրի կարգավորման դաշտից և չեն կարող ազդել պայմանագրի կատարման արդյունքն ընդունելու վրա: Այդ գործարքների և դրանցից բխող պարտավորությունների կատարման հետ կապված հարաբերությունները կարգավորվում են այդ գործարքների հետ կապված հարաբերությունները կարգավորող նորմերով, և դրանց համար պատասխանատու է Վաճառողը:

8.10 Պայմանագիրը չի կարող փոփոխվել կողմերի պարտավորությունների մասնակի չկատարման հետևանքով կամ ամբողջությամբ լուծվել կողմերի փոխադարձ համաձայնությամբ՝ բացառությամբ՝ Հայաստանի Հանրապետության օրենսդրությամբ սահմանված կարգով ապրանքի մատակարարման համար անհրաժեշտ ֆինանսական հատկացումների նվազեցման դեպքերի: Ընդ որում, պայմանագրի կողմերի՝ պարտավորությունների մասնակի չկատարման կամ ամբողջությամբ լուծման կողմերի փոխադարձ համաձայնությունն անհրաժեշտ է ձեռք բերել նախքան Հայաստանի Հանրապետության օրենսդրությամբ սահմանված կարգով ապրանքի մատակարարման համար անհրաժեշտ ֆինանսական հատկացումների նվազեցումը:

8.11 Վաճառողի կողմից ստանձնած պարտավորությունները չկատարելու կամ ոչ պատշաճ կատարելու հիմքով պայմանագիրն ամբողջությամբ կամ մասնակի միակողմանի լուծելու մասին ծանուցումը Գնորդը հրապարակում է [www.procurement.am](http://www.procurement.am) հասցեով գործող ինտերնետային կայքի «Պայմանագրերը միակողմանի լուծելու մասին ծանուցումներ» բաժնում՝ նշելով հրապարակման ամսաթիվը: Վաճառողը, պայմանագիրը միակողմանի լուծելու վերաբերյալ, համարվում է պատշաճ ծանուցված՝ ծանուցումը, սույն կետով սահմանված հրապարակվելուն հաջորդող օրվանից:

8.12 Պայմանագրի կապակցությամբ ծագած վեճերը լուծվում են բանակցությունների միջոցով: Համաձայնություն ձեռք չբերելու դեպքում վեճերը լուծվում են դատական կարգով:

8.13 Պայմանագիրը կազմված է 32 էջից, կնքվում է երկու օրինակից, որոնք ունեն հավասարազոր իրավաբանական ուժ, յուրաքանչյուր կողմին տրվում է մեկական օրինակ: Պայմանագրի N 1, N 2, N 3 և N 3.1 հավելվածները, **էջիզները** համարվում են պայմանագրի անբաժանելի մասը:

8.14 Պայմանագրի հետ կապված հարաբերությունների նկատմամբ կիրառվում է Հայաստանի Հանրապետության իրավունքը:

8.15 Պայմանագրով նախատեսված ապրանքների մատակարարումն իրականացվում է այդ նպատակով ֆինանսական միջոցների առկայության և դրա հիման վրա կողմերի միջև համապատասխան համաձայնագրի կնքման միջոցով: Պայմանագիրը լուծվում է, եթե այն կնքելու օրվան հաջորդող վեց ամսվա ընթացքում այդ նպատակով պայմանագրի կատարման համար ֆինանսական միջոցներ չեն նախատեսվում: Ընդ որում, Վաճառողը համաձայնագիրը կնքում և Գնորդին ներկայացնում է համաձայնագիր կնքելու ծանուցումը ստանալու օրվանից տասնհինգ աշխատանքային օրվա ընթացքում: Հակառակ դեպքում՝ պայմանագիրը Գնորդի կողմից միակողմանիորեն լուծվում է:

8.16 Սույն պայմանագրով նախատեսված՝ Գնորդի իրավունքներն ու պարտականություններն իրականացնում է ՀՀ ՊՆ նյութատեխնիկական ապահովման դեպարտամենտը, իսկ պատասխանատու ստորաբաժանում է հանդիսանում ՀՀ ՊՆ ԿՇ և ԶԲ վարչությունը:

**9. ԿՈՂՄԵՐԻ ՀԱՍՑԵՆԵՐԸ, ԲԱՆԿԱՅԻՆ ՎԱՎԵՐԱՊԱՅՄԱՆՆԵՐԸ ԵՎ ԱՏՈՐԱԳՐՈՒԹՅՈՒՆՆԵՐԸ**

**ԳՆՈՐԴ**

ՀՀ պաշտպանության նախարարություն  
ք. Երևան Բազրևանդի 5  
ՀՀ ՖՆ աշխատակազմի գործադրական վարչություն  
Հ/Կ 900011024602  
ՀՎՀՀ 02522157  
ՀՀ պաշտպանության նախարարի տեղակալ

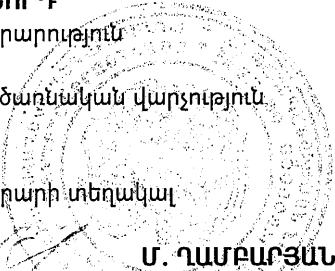

*[Handwritten signature]*

**Մ. ՂԱՄԲԱՐՅԱՆ**

**ՎԱՃԱՌՈՂ**

«Ֆոտոն» ՍՊԸ  
ք. Երևան, Ռոստոմի 58  
«ՎՏԲ-Հայաստան Բանկ» ՓԲԸ  
Հ/Կ16044050085000  
ՀՎՀՀ 90036001  
տնօրեն

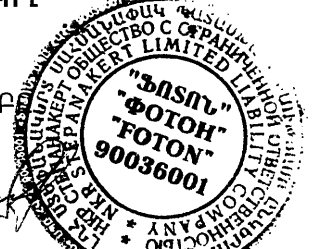

*[Handwritten signature]*

**Ն. ՊԵՏՐՈՍՅԱՆ**

*[Handwritten signature]*

**AM0455916**

ՏԵՆՆԻԿԱԿԱՆ ԲՆՈՒԹԱԳԻՐ

/h	Գնման ենթակա ապրանքների անվանումը	Տեխնիկական բնութագիրը
7.	Ամբիոն (Ամբիոն կանգնովի) /Էսքիզ 7/	<b>Չափերը սմ (ԵxԼxՔ)՝ 40x40x115:</b> Լամինացված ԴՄՊ 18 մմ հաստության՝ հաճարի գույնի: Բոլոր երևացող կողմերից երեսապատվում համահունչ գույնի եզրաժապավենով: Անհրաժեշտ պարագաներ՝ ինքնասունձվող խցափակումներ, պտուտակ: Տեսքը և մնացած չափերը՝ համաձայն էսքիզի:
3.	Արկղեր (Արկղ բանալիների) /Էսքիզ 8/	<b>Չափերը սմ (ԵxԼxՔ)՝ 40x11x25:</b> Լամինացված ԴՄՊ 18 մմ հաստության՝ հաճարի գույնի: Բոլոր երևացող մասերին փակցվում է համահունչ գույնի կաշուն եզրաժապավեն: Արկղի վերին հատվածի ետնամասում՝ ամրացվում է մետաղյա կախիչ (ԴՄՊ-ի մեջ փորվածքով)՝ պատին ամրացնելու համար: Դռնակը պատրաստվում է պրոֆիլից, ապակիով: Տեղադրվում է ներդիր փական և բռնակ: Ներսում ամրացվում են երկու լամինատե գոտիներ, որոնց վրա էլ՝ ինքնաձգվող կեռիկներ (յուրաքանչյուր շարքում՝ 15 հատ:): Անհրաժեշտ պարագաներ՝ ամրացման համար 2 լրակազմ պլաստմասե խցաքուրթակ և պտուտակ: Տեսքը՝ համաձայն էսքիզի:
8.	Գրապահարաններ /Էսքիզ 18/	<b>Չափերը սմ (ԵxԼxՔ)՝ 80x42x180:</b> Լամինացված ԴՄՊ 18 մմ հաստության՝ հաճարի գույնի: Ետնամասը՝ հաճարի գույնի լամինացված ԴՎՊ (առավելագույնը 2 կտորից): Բոլոր երևացող մասերին փակցվում է համահունչ գույնի պլաստիկ PVC եզրաժապավեն: Անհրաժեշտ պարագաներ՝ համահունչ գույնի պլաստմասե բռնակներ, 5 մմ հաստության պլաստմասե տակդիրներ (ոտքեր), դարակակալներ, ծխնի, պտուտակ, ինքնասունձվող խցափակումներ: Դարակների բաժանումը՝ հավասարաչափ: Դարակների դիմային մասը կողային նիստերի դիմային մասի հետ պետք է գտնվի նույն հարթության վրա: Տեսքը և մնացած չափերը՝ համաձայն էսքիզի:
9.	Գրապահարաններ(գրապահարան ապակյա դռներով)/Էսքիզ 19/	<b>Չափերը սմ (ԵxԼxՔ)՝ 80x40x210:</b> Պատրաստվում է 2 կտորից՝ 18 մմ հաստության հաճարի գույնի լամինացված ԴՄՊ-ից, իսկ ետնամասը՝ նույն գույնի լամինացված ԴՎՊ-ից: Գրապահարանի 2 կտորների վերին և ներքին հորիզոնական նիստերի դիմային մասերին ամրացվում է 1019 պրոֆիլ (ընդհանուր՝ 4 տեղ): Մնացած երևացող մասերին փակցվում է համահունչ գույնի պլաստիկ PVC եզրաժապավեն: Գրապահարանի վերին մասի դռները ապակուց՝ մազնիսային փականներով, իսկ ներքևի մասի դռները՝ ներքին փականով: Անհրաժեշտ պարագաներ՝ համահունչ գույնի մետաղյա բռնակներ, 5 մմ հաստության պլաստմասե տակդիրներ (ոտքեր), դարակակալներ, ծխնի, պտուտակ, ինքնասունձվող խցափակումներ: Ապակյա դռների հատվածում նախատեսել 3 դարակ (4 խորշ), իսկ փակ մասում՝ 1 դարակ (2 խորշ): Ապակյա դռների հատվածի ներքևի դարակի (խորշի) բարձրությունը նախատեսել 37 սմ, իսկ մնացած 3 խորշերը՝ հավասարաչափ: Տեսքը և մնացած չափերը՝ համաձայն էսքիզի:
10.	Գրասեղաններ (Գրասեղան 1 պահարանի) /Էսքիզ 20/	<b>Չափերը սմ (ԵxԼxՔ)՝ 120x65x75:</b> Լամինացված ԴՄՊ 18 մմ հաստության՝ հաճարի գույնի: Բոլոր երևացող մասերին փակցվում է համահունչ գույնի պլաստիկ PVC եզրաժապավեն: Անհրաժեշտ պարագաներ՝ համահունչ գույնի պլաստմասե բռնակներ, 5 մմ հաստության պլաստմասե տակդիրներ (ոտքեր), դարակակալներ, սահուղի, ծխնի, պտուտակ, ինքնասունձվող խցափակումներ: Դռան դարակների բաժանումը՝ հավասարաչափ: Գրասեղանի կողային նիստերը իրար հետ պետք է կապակցվեն երկու լրացուցիչ լամինատե գոտիներով՝ 5-7 սմ լայնության, որոնց վրա կամրացվի սեղանի երեսը: Դռանը պետք է տեղադրվի ներքին փական: Տեսքը և մնացած չափերը՝ համաձայն էսքիզի:
11.	Գրասեղաններ (Գրասեղան 2 պահարանի) /Էսքիզ 21/	<b>Չափերը սմ (ԵxԼxՔ)՝ 145x65x75:</b> Լամինացված ԴՄՊ 18 մմ հաստության՝ հաճարի գույնի: Բոլոր երևացող մասերին փակցվում է համահունչ գույնի պլաստիկ PVC եզրաժապավեն: Անհրաժեշտ պարագաներ՝ համահունչ գույնի պլաստմասե բռնակներ, 5 մմ հաստության պլաստմասե տակդիրներ (ոտքեր), դարակակալներ, սահուղի, ծխնի, պտուտակ, ինքնասունձվող խցափակումներ: Դռան դարակների բաժանումը՝ հավասարաչափ: Գրասեղանի կողային նիստերը իրար հետ պետք է կապակցվեն երկու լրացուցիչ լամինատե գոտիներով՝ 5-7 սմ լայնության, որոնց վրա կամրացվի սեղանի երեսը: Դռներին պետք է տեղադրվեն ներքին փականներ: Տեսքը և մնացած չափերը՝ համաձայն էսքիզի:
16.	Զգեստապահարաններ (Զգեստապահարան 2 դռանի) /Էսքիզ 26/	<b>Չափերը սմ (ԵxԼxՔ)՝ 80x55x180:</b> Լամինացված ԴՄՊ 18 մմ հաստության՝ հաճարի գույնի: Երևացող մասերին փակցվում է համահունչ գույնի պլաստիկ PVC եզրաժապավեն: Ետնամասը՝ հաճարի գույնի լամինացված ԴՎՊ (առավելագույնը 2 կտորից): Անհրաժեշտ պարագաներ՝ համահունչ գույնի պլաստմասե բռնակներ, , 5 մմ հաստության պլաստմասե տակդիրներ (ոտքեր), ծխնի, պտուտակ, ինքնասունձվող խցափակումներ, 25 մմ արտաքին տրամագծով նիկելապատ ձող՝ ամրացման պարագայով: Տեսքը և մնացած չափերը՝ համաձայն էսքիզի:
17.	Զգեստապահարաններ (Զգեստապահարան ձևափոխված) /Էսքիզ 27/	<b>Չափերը սմ (ԵxԼxՔ)՝ 80x55x210:</b> Զգեստապահարանը բաղկացած է 2 մասից, պատրաստվում է հաճարի գույնի 18 մմ հաստության լամինացված ԴՄՊ-ից: Երևացող մասերին փակցվում է համահունչ գույնի պլաստիկ PVC եզրաժապավեն: Յուրաքանչյուր մասի երկու հորիզոնական նիստերի դիմային մասերին ամրացվում է 1019 պրոֆիլ (ընդհանուր՝ 4 տեղ): Զգեստապահարանի 2 մասերին էլ (դռներին) տեղադրվում է ներքին փական: Ետնամասը՝ հաճարի գույնի լամինացված ԴՎՊ (առավելագույնը 2 կտորից): Անհրաժեշտ պարագաներ՝ համահունչ գույնի մետաղյա բռնակներ, 5 մմ հաստության պլաստմասե տակդիրներ (ոտքեր), ծխնի, դարակակալներ, պտուտակ, ինքնասունձվող խցափակումներ, 25 մմ արտաքին տրամագծով նիկելապատ ձող՝ ամրացման պարագայով: Զգեստապահարանի ներքևի մասն ունի դարակ, որի դիմային մասը կողային նիստերի դիմային մասի հետ պետք է գտնվի նույն հարթության վրա: Տեսքը և մնացած չափերը՝ համաձայն էսքիզի:
30.	Լրագրասեղան /Էսքիզ 30/	<b>Չափերը սմ (ԵxԼxՔ)՝ 110x60x55:</b> Լամինացված ԴՄՊ 18 մմ հաստության՝ հաճարի գույնի: Երևացող մասերին փակցվում է համահունչ գույնի պլաստիկ PVC եզրաժապավեն: Անհրաժեշտ պարագաներ՝ 5 մմ հաստության պլաստմասե տակդիրներ (ոտքեր), պտուտակ, ինքնասունձվող խցափակումներ: Սեղանի երեսը կողային նիստերին է ամրացվում պլաստմասե անկյունակների միջոցով՝ յուրաքանչյուր կողմում՝ 3-ական անկյունակի կիրառմամբ: Դարակը նույնպես կողային նիստերին է ամրացվում պլաստմասե անկյունակների միջոցով՝ յուրաքանչյուր կողմում՝ 2-ական անկյունակի կիրառմամբ (անկյունակների յուրաքանչյուր կողմում՝ 2-ական անցք): Տեսքը և մնացած չափերը՝ համաձայն էսքիզի:

32.	Կախիչներ (Կախիչ պատի 5 կետ) /Էքզիզ 32/	<b>Չափերը սմ (ԵxԼxՔ)՝80x24x24:</b> Լամինացված ԴՄՊ 18 մմ հաստության՝ հաճարի գույնի: Բոլոր երևացող մասերին փակցվում է համահունչ գույնի եզրաժապավեն: Կախիչը ծակվում է 2 տեղից՝ Փ 6,2 մմ և ներանցվում (зеноквка), այն պատին ամրացնելու համար: Անհրաժեշտ պարագաներ՝ համահունչ գույնի պլաստմասե կամ մետաղյա կախիչներ, ամրացման համար 2 լրակազմ պտուտակամեխ պլաստմասե խցաբութակով (дюбель гвоздь) Փ 6մմx60մմ, ինքնասոսնձվող խցափակումներ: Տեսքը՝ համաձայն էքզիզի:
38.	Ննջասենյակի կահույք (Հայելի տրյուսո 2 կտորից) /Էքզիզ 38/	<b>Չափերը սմ (ԵxԼxՔ)՝70x50x65 70x50:</b> Տրյուսոն՝ հաճարի գույնի 18 մմ հաստության լամինացված ԴՄՊ-ից: Երևացող մասերին փակցվում է համահունչ գույնի PVC եզրաժապավեն: Դռների դարակների բաժանումը՝ հավասարաչափ: Ետնամասը՝ համահունչ գույնի ԴՎՊ-ից: Հայելու շրջանակը պատրաստվում է հաճարի գույնի 1052 դեկորից (պրոֆիլ), որում տեղադրվում է 4 մմ հաստության հայելի: Շրջանակն ամրացվում է դեկորի սոսնձի և թիթեռնիկների կիրառմամբ: Հայելու շրջանակը վերևից և ներքևից ծակվում է՝ այն պատին ամրացնելու համար: Անհրաժեշտ պարագաներ՝ համահունչ գույնի պլաստմասե բռնակներ, 5 մմ հաստության պլաստմասե տակդիրներ (ոտքեր), դարակակալներ, ծխնի, պտուտակ, ինքնասոսնձվող խցափակումներ: Տեսքը և մնացած չափերը՝ համաձայն էքզիզի:
41.	Ուղղահայաց շերտավարագույր	<b>Չափերը՝</b> ըստ պատվիրատուի պահանջի: Կտորները պատրաստված են պոլիէթերից, ներկված և ներծծված հատուկ բաղադրության նյութերով՝ արևից պաշտպանելու համար: Շերտավարագույրի կտորների լայնությունը 13 սմ: Այլումինե ձողի չափսերն են 45x25մմ, իսկ պատերի հաստությունը 1մմ: Անհրաժեշտ պարագաներ՝ շերտավարագույրի ծանրոց, ծանրոցների համար նախատեսված հատուկ շղթա, որը շերտավարագույրի շերտերը միացնում է միմյանց, շերտավարագույրի բացող-փակող և պտտվող մեխանիզմ, ամրացման դետալ (պատին կամ առաստաղին ամրացնելու համար), ամրացման համար պլաստմասե խցաբութակ և պտուտակ (Փ 6մմx40մմ):
43.	Դարակներով պահարաններ(պահարան թերթերի)/Էքզիզ 42/	<b>Չափերը սմ (ԵxԼxՔ)՝80x40x180:</b> Լամինացված ԴՄՊ 18 մմ հաստության՝ հաճարի գույնի: Երևացող մասերին փակցվում է համահունչ գույնի պլաստիկ PVC եզրաժապավեն: Ետնամասը՝ հաճարի գույնի լամինացված ԴՎՊ: Անհրաժեշտ պարագաներ՝ 5 մմ հաստության պլաստմասե տակդիրներ (ոտքեր), ինքնասոսնձվող խցափակումներ: Հորիզոնական դարակների բաժանումը՝ հավասարաչափ, որոնց դիմային մասը կողային նիստերի դիմային մասի հետ պետք է գտնվի նույն հարթության վրա: Տեսքը և մնացած չափերը՝ համաձայն էքզիզի:
47.	Դարակներով պահարաններ (Պահարան վաշտի ունեցվածքի անտրեստով, եռադուռ 1.35x2.5) /Էքզիզ 46/	<b>Չափերը սմ (ԵxԼxՔ)՝135x55x250:</b> Պատրաստվում է 2 կտորից (պահարան և անտրեստ), 18 մմ հաստության հաճարի գույնի լամինացված ԴՄՊ-ից: Երևացող մասերին փակցվում է համահունչ գույնի պլաստիկ PVC եզրաժապավեն: Ետնամասը՝ հաճարի գույնի լամինացված ԴՎՊ: Դռների բաժանումն ըստ լայնության՝ հավասարաչափ: Դարակների բաժանումը՝ նույնպես հավասարաչափ: Դարակների դիմային մասը կողային նիստերի դիմային մասի հետ պետք է գտնվի նույն հարթության վրա: Անհրաժեշտ պարագաներ՝ համահունչ գույնի պլաստմասե բռնակներ, 5 մմ հաստության պլաստմասե տակդիրներ (ոտքեր), ծխնի, պտուտակ, դարակակալներ, ինքնասոսնձվող խցափակումներ: Տեսքը և մնացած չափերը՝ համաձայն էքզիզի:
48.	Դարակներով պահարաններ(պահարան վաշտի ունեցվածքի անտրեստով, եռադուռ 1.5x2.5) /Էքզիզ 47/	<b>Չափերը սմ (ԵxԼxՔ)՝150x55x250:</b> Պատրաստվում է 2 կտորից (պահարան և անտրեստ), 18 մմ հաստության հաճարի գույնի լամինացված ԴՄՊ-ից: Երևացող մասերին փակցվում է համահունչ գույնի պլաստիկ PVC եզրաժապավեն: Ետնամասը՝ հաճարի գույնի լամինացված ԴՎՊ: Դռների բաժանումն ըստ լայնության՝ հավասարաչափ: Դարակների բաժանումը՝ նույնպես հավասարաչափ: Դարակների դիմային մասը կողային նիստերի դիմային մասի հետ պետք է գտնվի նույն հարթության վրա: Անհրաժեշտ պարագաներ՝ համահունչ գույնի պլաստմասե բռնակներ, 5 մմ հաստության պլաստմասե տակդիրներ (ոտքեր), ծխնի, պտուտակ, դարակակալներ, ինքնասոսնձվող խցափակումներ, 25 մմ արտաքին տրամագծով նիկելապատ ձողեր՝ ամրացման պարագայով: Տեսքը և մնացած չափերը՝ համաձայն էքզիզի:
56.	Սեղան՝ լսարանային /Էքզիզ 54/	<b>Չափերը սմ (ԵxԼxՔ)՝120x65x75:</b> Լամինացված ԴՄՊ 18 մմ հաստության՝ հաճարի գույնի: Բոլոր երևացող մասերին փակցվում է համահունչ գույնի պլաստիկ PVC եզրաժապավեն: Սեղանի կողային նիստերը իրար հետ պետք է կապակցվեն երկու լրացուցիչ լամինատե գոտիներով՝ 5-7 սմ լայնության, որոնց վրա կամրացվի սեղանի երեսը: Անհրաժեշտ պարագաներ՝ 5 մմ հաստության պլաստմասե տակդիրներ (ոտքեր), պտուտակ, ինքնասոսնձվող խցափակումներ: Տեսքը և մնացած չափերը՝ համաձայն էքզիզի:
59.	Սեղան՝ կոշկակարի /Էքզիզ 57/	<b>Չափերը սմ (ԵxԼxՔ)՝70x50x65:</b> Լամինացված ԴՄՊ 18 մմ հաստության՝ հաճարի գույնի: Բոլոր երևացող մասերին (դռների դեպքում՝ բոլոր կողմերից) փակցվում է համահունչ գույնի պլաստիկ PVC եզրաժապավեն: Դարակների բաժանումը՝ հավասարաչափ: Անհրաժեշտ պարագաներ՝ 5 մմ հաստության պլաստմասե տակդիրներ (ոտքեր), պտուտակ, ինքնասոսնձվող խցափակումներ, սահուղիներ, դարակակալներ, ծխնի: Տեսքը և մնացած չափերը՝ համաձայն էքզիզի:
50.	Սեղան՝ ղեկավարի(սեղան ղեկավարի (գրասեղան, կցասեղան պահարանիկով/դարակով, պահարանիկ շարժական, սեղան դիմադիր՝ մեծ)/Էքզիզ 58/	<b>Չափերը սմ (ԵxԼxՔ)՝200x90x75:</b> Գրասեղանը՝ լամինացված ԴՄՊ 18 մմ հաստության՝ հաճարի գույնի: Սեղանի երեսին ամրացվում է հաճարի գույնի 1044 դեկոր (պրոֆիլ), իսկ սեղանի կողային նիստերին (ոտքերին)՝ ամրացվում է հաճարի գույնի 1006 դեկոր (պրոֆիլ): Անհրաժեշտ պարագաներ՝ 5 մմ հաստության պլաստմասե տակդիրներ (ոտքեր), պտուտակ, ինքնասոսնձվող խցափակումներ: Սեղանի կողային նիստերը իրար հետ պետք է կապակցվեն երկու լրացուցիչ լամինատե գոտիներով՝ 5-7 սմ լայնության, որոնց վրա կամրացվի սեղանի երեսը: Չափերը սմ (ԵxԼxՔ)՝120x60x71.5:Կցասեղանը՝ լամինացված ԴՄՊ 18 մմ հաստության՝ հաճարի գույնի: Բոլոր երևացող մասերին փակցվում է համահունչ գույնի պլաստիկ PVC եզրաժապավեն: Կցասեղանի երեսի 2 երկայնական կողմերին ամրացվում է հաճարի գույնի 1044 դեկոր (պրոֆիլ), իսկ լայնական արտաքին կողմերը ներքևի մասից հաստացվում են: Կցասեղանի պահարանիկի երեսի դիմային կողմին նույնպես ամրացվում է հաճարի գույնի 1019 պրոֆիլ: Պահարանիկի ոտքերը կլոր, նիկելանման եզրագծերով: Պահարանիկի դարակների բաժանումը՝ հավասարաչափ, վերին դարակին տեղադրվում է ներքին փական: Անհրաժեշտ պարագաներ՝ սահուղի, պտուտակ, ինքնասոսնձվող խցափակումներ: Չափերը սմ (ԵxԼxՔ)՝40x50x56:Շարժական պահարանիկը՝ լամինացված ԴՄՊ 18 մմ հաստության՝ հաճարի գույնի: Պահարանիկի երեսի դիմային կողմին ամրացվում է հաճարի գույնի 1019 պրոֆիլ: Մնացած երևացող մասերին փակցվում է համահունչ գույնի պլաստիկ PVC եզրաժապավեն: Պահարանիկը շարժական՝ անիվների վրա: Դարակների բաժանումը՝ հավասարաչափ, վերին դարակին տեղադրվում է ներքին փական: Չափերը սմ (ԵxԼxՔ)՝120x60x71.5:Դիմադիր սեղանը՝ լամինացված ԴՄՊ 18 մմ հաստության՝ հաճարի գույնի: Սեղանի երեսին ամրացվում է հաճարի գույնի 1044 դեկոր (պրոֆիլ), իսկ սեղանի կողային նիստերին (ոտքերին)՝ ամրացվում է հաճարի գույնի 1006 դեկոր (պրոֆիլ): Անհրաժեշտ պարագաներ՝ 5 մմ հաստության պլաստմասե տակդիրներ (ոտքեր), պտուտակ, ինքնասոսնձվող

		խցափակումներ: Անհրաժեշտ պարագաներ՝ համահունչ գույնի պլաստմասե բռնակներ, անիվներ ոտքերի համար, սահողիներ, պտուտակ, ինքնասոսնձվող խցափակումներ: Տեսքը և մնացած չափերը՝ համաձայն էքսիզների:
61.	Սեղան՝ ղեկավարի (Սեղան՝ ղեկավարի (գրասեղան՝ 1-պահարանի, տակդիր՝ հեռախոսի, սեղան՝ դիմադիր՝ փոքր)) /էքսիզ 59/	<b>Չափերը սմ (ԵxԼxՔ)՝ 165x75x75, 40x40x70, 120x40x60, 70x70x73:</b> Լամինացված ԴՍՊ 18 մմ հաստության՝ հաճարի գույնի: 1 պահարանի գրասեղանի պահարանը շարժական՝ անիվների վրա: Ընդ որում՝ պահարանի դուռը կարող է լինել ինչպես աջակողմյան, այնպես էլ ձախակողմյան՝ կախված պատվիրատուի պահանջից: Դռանը տեղադրվում է ներքին փական: Դարակների բաժանումը՝ հավասարաչափ: Գրասեղանի կողային նիստերը իրար հետ պետք է կապակցվեն երկու լրացուցիչ լամինատե գոտիներով՝ 5-7 սմ լայնության, որոնց վրա կամրացվի սեղանի երեսը: Դիմադիր սեղանի երեսը կողային նիստերին է ամրացվում պլաստմասե անկյունակների միջոցով՝ յուրաքանչյուր կողմում՝ 3-ական անկյունակի կիրառմամբ (անկյունակների յուրաքանչյուր կողմում՝ 2-ական անցք): ԴՍՊ-ի բոլոր երևացող մասերին ամրացվում է պլաստիկ PVC եզրաժապավեն: Անհրաժեշտ պարագաներ՝ համահունչ գույնի պլաստմասե բռնակներ, 5 մմ հաստության պլաստմասե տակդիրներ (ոտքեր), անիվներ ոտքերի համար, դարակակալներ, սահողի (շարժական պահարանի համար), ծխնի, պտուտակ, ինքնասոսնձվող խցափակումներ: Տեսքը և մնացած չափերը՝ համաձայն էքսիզի:
63.	Սեղան՝ նախագահության /էքսիզ 61/	<b>Չափերը սմ (ԵxԼxՔ)՝ 200x75x75:</b> Լամինացված ԴՍՊ 18 մմ հաստության՝ հաճարի գույնի: Սեղանի երեսին բոլոր կողմերից ամրացվում է 1044 դեկոր (պրոֆիլ): Անհրաժեշտ պարագաներ՝ 5 մմ հաստության պլաստմասե տակդիրներ (ոտքեր), պտուտակ, ինքնասոսնձվող խցափակումներ, բոլոր երևացող մասերում համահունչ գույնի պլաստիկ PVC եզրաժապավեն: Սեղանի կողային նիստերը իրար հետ պետք է կապակցվեն երկու լրացուցիչ լամինատե գոտիներով՝ 5-7 սմ լայնության, որոնց վրա կամրացվի սեղանի երեսը: Տեսքը՝ համաձայն էքսիզի:
64.	Սեղաններ (Սեղան պահակապետի) /էքսիզ 62/	<b>Չափերը սմ (ԵxԼxՔ)՝ 145x65x105:</b> Սեղանը բաղկացած է 2 մասից՝ գրասեղանային մասից և կառավարման վահանակից: Վահանակը դրվում է գրասեղանային մասի վրա, ընդ որում վահանակը չունի ներքևի նիստ: Թե գրասեղանային մասը, և թե վահանակը՝ լամինացված ԴՍՊ 18 մմ հաստության՝ հաճարի գույնի: Անհրաժեշտ պարագաներ՝ համահունչ գույնի պլաստմասե բռնակներ, 5 մմ հաստության պլաստմասե տակդիրներ (ոտքեր՝ գրասեղանի համար), դարակակալներ, սահողի, ծխնի, պտուտակ, ինքնասոսնձվող խցափակումներ, համահունչ գույնի պլաստիկ PVC եզրաժապավեն (օգտագործել բոլոր երևացող մասերում, իսկ դռների դեպքում՝ բոլոր կողմերից): Դռների դարակների բաժանումը՝ հավասարաչափ: Գրասեղանային մասի կողային նիստերը իրար հետ պետք է կապակցվեն երկու լրացուցիչ լամինատե գոտիներով՝ 5-7 սմ լայնության, որոնց վրա կամրացվի սեղանի երեսը: Դռներին պետք է տեղադրվեն ներքին փականներ: Տեսքը և մնացած չափերը՝ համաձայն էքսիզի:
75.	Հայտարարությունների փակցման գրատախտակ (Փաստաթղթերի տախտակ 1.1x0.85 մ) /էքսիզ 73/	<b>Չափերը սմ (ԵxԼ)՝ 85x110:</b> Պատրաստվում է հաճարի գույնի լամինացված ԴՎՊ-ից: Շրջանակը՝ համահունչ գույնի 1052 դեկոր (պրոֆիլ): Շրջանակն ամրացվում է դեկորի սոսնձի և թիթեռնիկների կիրառմամբ: Փաստաթղթերի տախտակի վերին և ներքին շրջանակները 2-ական տեղերից ձակվում են՝ Փ 6,2 մմ և ներանցվում (зеноквка), այն պատին ամրացնելու համար: Անհրաժեշտ պարագաներ՝ ամրացման համար 4 լրակազմ պտուտակամեխ պլաստմասե խցաքրթակով (дюбель гвоздь) Փ 6մմx60մմ: Տեսքը՝ համաձայն էքսիզի:
77.	Հայտարարությունների փակցման գրատախտակ (Փաստաթղթերի տախտակ 1.1x1.65 մ) /էքսիզ 75/	<b>Չափերը սմ (ԵxԼ)՝ 165x110:</b> Պատրաստվում է հաճարի գույնի լամինացված ԴՎՊ-ից: Շրջանակը՝ համահունչ գույնի 1052 դեկոր (պրոֆիլ): Շրջանակն ամրացվում է դեկորի սոսնձի և թիթեռնիկների կիրառմամբ: Փաստաթղթերի տախտակի վերին և ներքին շրջանակները 2-ական տեղերից ձակվում են՝ Փ 6,2 մմ և ներանցվում (зеноквка), այն պատին ամրացնելու համար: Փաստաթղթերի տախտակի ներքևի կենտրոնական մասում ամրացնելու նպատակով պատրաստվում է 75x15x3,5 չափերով գրայնիկ՝ լամինացված ԴՎՊ-ից և 18 մմ հաստության լամինացված ԴՍՊ-ներից: Գրայնիկը փաստաթղթերի տախտակին չի ամրացվում և տրվում է առանձին: Անհրաժեշտ պարագաներ՝ ամրացման համար 4 լրակազմ պտուտակամեխ պլաստմասե խցաքրթակով (дюбель гвоздь) Փ 6մմx60մմ: Տեսքը՝ համաձայն էքսիզի:

**Ծանոթություն.**

1. Ապրանքները պետք է լինեն նոր և չօգտագործված:
2. Գնման ենթակա ապրանքները համարվում են հիմնական միջոցներ և երաշխիքային ժամկետ է սահմանվում ապրանքները ընդունվելու օրվան հաջորդող օրվանից 365 օրացույցային օրը:
3. Ապրանքները պետք է մատակարարվեն ՀՀ ՊՆ ԿԸ և ԶԲԿ կենտրոնական պահեստ՝ քաղաք Երևան, Արշակունյաց 135 հասցեով:

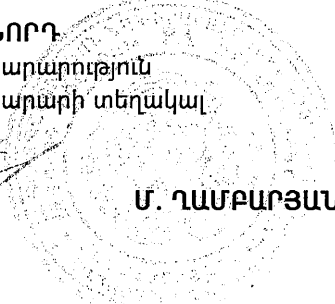
**ԳԼՈՐԴ**  
 ՀՀ պաշտպանության նախարարություն  
 ՀՀ պաշտպանության նախարարի տեղակալ  
  
**Մ. ՂԱՄԲԱՐՅԱՆ**

**ՎԱՏԱՌՈՂ**  
 «Ֆոտոն» ՍՊԸ  
 տնօրեն  
  
 Ա. Ա. Գ. Կոֆիանի Է. Է. Է. Է.  
 AM 0455916

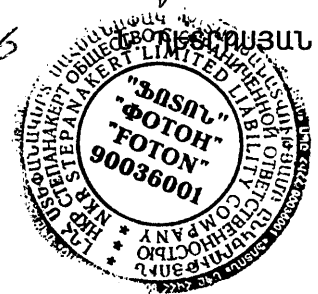

**ԳՆՄԱՆ ԺԱՄԱՆԱԿԱՑՈՒՅՑ**

Զ/հ	Գնման ենթակա ապրանքների անվանումը	Զ/մ	Քանակը	Միավորի գինը (ՀՀ դրամ)	Ընդհանուր գումարը (ՀՀ դրամ)
7.	Ամբիոն՝ (Ամբիոն կանգնովի)	հատ	10	8,238	82,380
8.	Արկղեր՝ (Արկղ բանալիների)	հատ	10	5,917	59,170
18.	Գրապահարաններ	հատ	100	19,764	1,976,400
19.	Գրապահարաններ՝ (Գրապահարան ապակյա դռներով)	հատ	50	31,728	1,586,400
20.	Գրասեղաններ՝ (Գրասեղան 1 պահարանի)	հատ	300	16,197	4,859,100
21.	Գրասեղաններ՝ (Գրասեղան 2 պահարանի)	հատ	150	23,378	3,506,700
26.	Զգեստապահարաններ՝ (Զգեստապահարան 2 դռանի)	հատ	100	22,968	2,296,800
27.	Զգեստապահարաններ՝ (Զգեստապահարան ձևափոխված)	հատ	50	32,488	1,624,400
30.	Լրագրասեղան	հատ	30	7,780	233,400
32.	Կախիչներ՝ (Կախիչ պատի 5 կետ)	հատ	150	3,429	514,350
38.	Ննջասենյակի կահույք՝ (Հայելի տրյումֆ 2 կտորից)	հատ	10	17,438	174,380
41.	Ուղղահայաց շերտավարագույր	մ <sup>2</sup>	1000	2,974	2,974,000
43.	Դարակներով պահարաններ՝ (Պահարան թերթերի)	հատ	10	17,744	177,440
47.	Դարակներով պահարաններ՝ (Պահարան վաշտի ունեցվածքի անտրեստով, եռադուռ 1.35x2.5)	հատ	10	49,300	493,000
48.	Դարակներով պահարաններ՝ (Պահարան վաշտի ունեցվածքի անտրեստով, եռադուռ 1.5x2.5)	հատ	20	50,130	1,002,600
56.	Սեղան՝ լսարանային	հատ	150	11,880	1,782,000
59.	Սեղան՝ կոշկակարի	հատ	10	18,890	188,900
60.	Սեղան՝ ղեկավարի(Սեղան ղեկավարի (գրասեղան, կցասեղան պահարանիկով/դարակով/ պահարանիկ շարժական, սեղան դիմադիր՝ մեծ))	հատ	15	73,144	1,097,160
61.	Սեղան՝ ղեկավարի(սեղան՝ ղեկավարի (գրասեղան՝ 1-պահարանի, տակդիր՝ հեռախոսի, սեղան՝ դիմադիր՝ փոքր))	հատ	60	41,522	2,491,320
63.	Սեղան՝ նախագահության	հատ	2	23,000	46,000
64.	Սեղաններ(Սեղան պահակապետի)	հատ	10	32,954	329,540
75.	Հայտարարությունների փակցման գրատախտակ(փաստաթղթերի տախտակ 1.1x0.85 մ)	հատ	292	5,148	1,503,216
77.	Հայտարարությունների փակցման գրատախտակ (Փաստաթղթերի տախտակ 1.1x1.65 մ)	հատ	317	8,774	2,781,358
<b>Զնդամենը</b>					<b>31,780,014</b>

Գնման ժամանակացույցը կապիտալի համապարասխան ֆինանսական միջոցներ հարկացվելուց հետո՝ կնքվելիք համաձայնագրով սահմանված ժամկետում՝ պահպանելով ՀՀ կառավարության 04.05.2017թ. N526-Ն որոշմամբ հաստատված «Գնումների գործընթացի կազմակերպման» կարգի 21-րդ կետի 1-ին ենթակետի ը) պարբերության պահանջները:

**ԳՆՈՐԴ**

ՀՀ պաշտպանության նախարարություն  
ՀՀ պաշտպանության նախարարի տեղակալ

**Ս. ՂԱՄԲԱՐՅԱՆ**

**ՎԱՃԱՌՈՂ**

«Ֆոտոն» ՍՊԸ  
տնօրեն

*Լ. Լ. Գ. Երվանդյան*  
**AM 0455316**

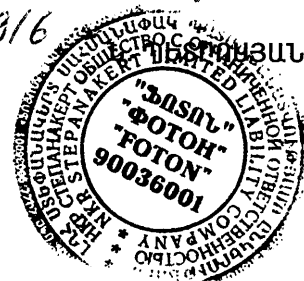

**ՎՃԱՐՄԱՆ ԺԱՄԱՆԱԿԱՑՈՒՅՑ**

Զ/հ	Գնման ենթակա ապրանքների անվանումը	CPV կոդ	Ընդհանուր գումար / ՀՀ դրամ/
7.	Ամբիոն՝ (Ամբիոն կանգնովի)	39292600/503	82,380
8.	Արկղեր՝ (Արկղ բանալիների)	44421700/508	59,170
18.	Գրապահարաններ	39121520/505	1,976,400
19.	Գրապահարաններ՝ (Գրապահարան ապակյա դռներով)	39121520/506	1,586,400
20.	Գրասեղաններ՝ (Գրասեղան 1 պահարանի)	39121100/505	4,859,100
21.	Գրասեղաններ՝ (Գրասեղան 2 պահարանի)	39121100/506	3,506,700
26.	Զգեստապահարաններ՝ (Զգեստապահարան 2 դռանի)	39141260/506	2,296,800
27.	Զգեստապահարաններ՝ (Զգեստապահարան ձևափոխված)	39141260/505	1,624,400
30.	Լրագրասեղան	39121400/505	233,400
32.	Կախիչներ՝ (Կախիչ պատի 5 կետ)	39132220/509	514,350
38.	Ննջասենյակի կահույք՝ (Հայելի տրյումֆ 2 կտորից)	39141170/511	174,380
41.	Ուղղահայաց շերտավարագույր	39515440/503	2,974,000
43.	Դարակներով պահարաններ՝ (Պահարան թերթերի)	39141120/524	177,440
47.	Դարակներով պահարաններ՝ (Պահարան վաշտի ունեցվածքի անտրեստով, եռադուռ 1.35x2.5)	39141120/525	493,000
48.	Դարակներով պահարաններ՝ (Պահարան վաշտի ունեցվածքի անտրեստով, եռադուռ 1.5x2.5)	39141120/526	1,002,600
56.	Սեղան՝ լսարանային	39121330/503	1,782,000
59.	Սեղան՝ կոշկակարի	39121480/503	188,900
60.	Սեղան՝ ղեկավարի(Սեղան ղեկավարի (գրասեղան, կցասեղան պահարանիկով/դարակով, պահարանիկ շարժական, սեղան դիմադիր՝ մեծ))	39121360/505	1,097,160
61.	Սեղան՝ ղեկավարի(սեղան՝ ղեկավարի (գրասեղան՝ 1-պահարանի, տակդիր՝ հեռախոսի, սեղան՝ դիմադիր՝ փոքր))	39121360/506	2,491,320
63.	Սեղան՝ նախագահության	39121440/503	46,000
64.	Սեղաններ(Սեղան պահակապետի)	39121200/522	329,540
75.	Հայտարարությունների փակցման գրատախտակ(փաստաթղթերի տախտակ 1.1x0.85 մ)	30192170/507	1,503,216
77.	Հայտարարությունների փակցման գրատախտակ (Փաստաթղթերի տախտակ 1.1x1.65 մ)	30192170/509	2,781,358
Ննդամենը			<b>31,780,014</b>

Վճարման ժամանակացույց կսահմանվի համապատասխան ֆինանսական միջոցներ նախատեսվելու դեպքում

ԳՆՈՐԴ

ՀՀ պաշտպանության նախարարություն  
ՀՀ պաշտպանության նախարարի տեղակալ

Ս. ՂԱՄԲԱՐՅԱՆ

ՎԱՃԱՌՈՂ

«Ֆոտոն» ՍՊԸ  
տնօրեն

ԱՄՍՍՍՑ

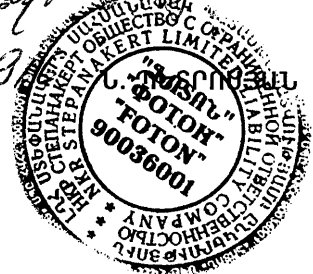



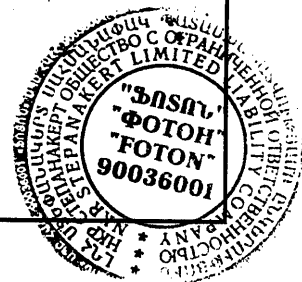
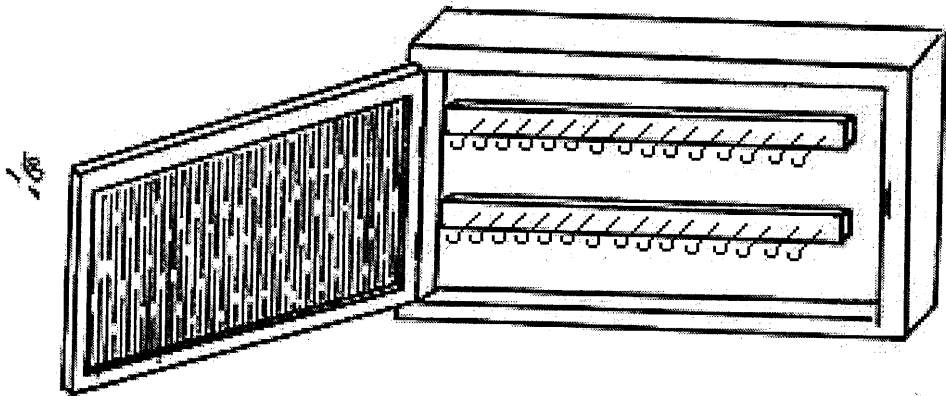
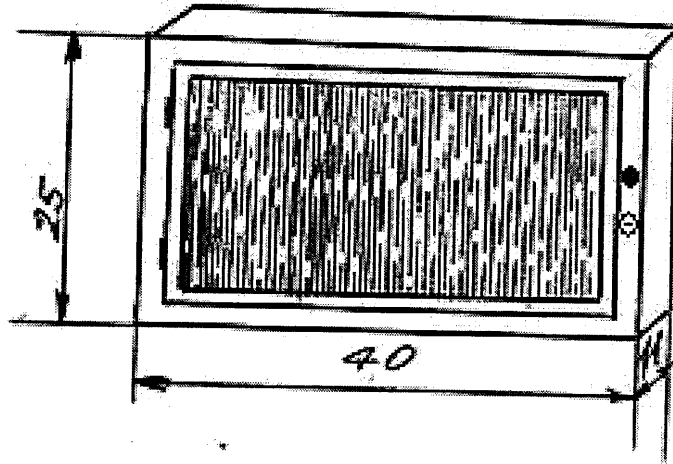

Գրասխարան

180

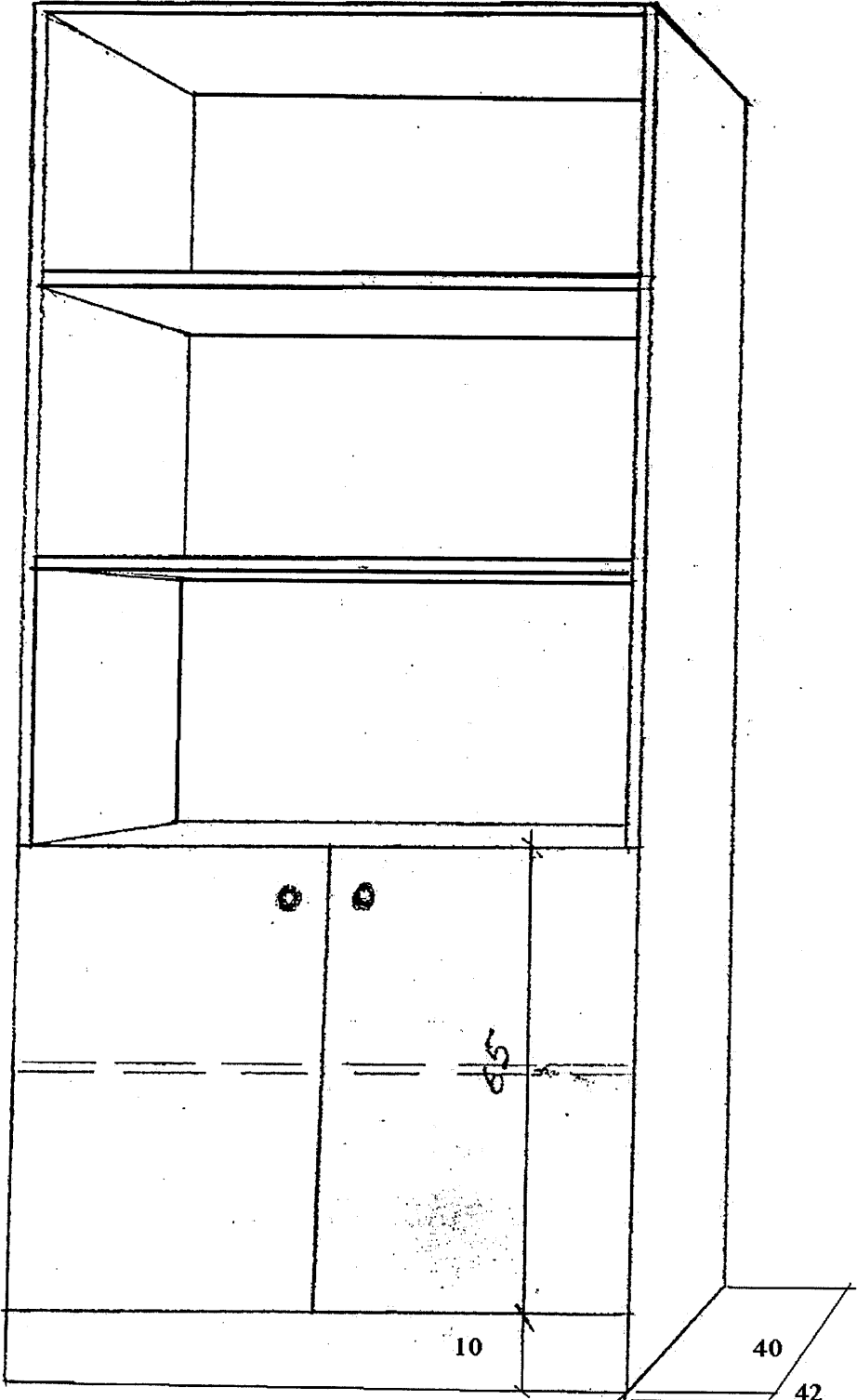

10

55

40

42

80

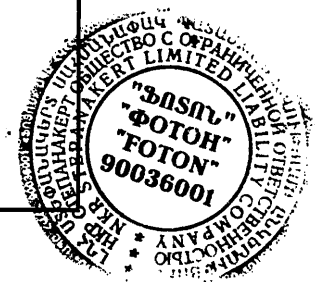

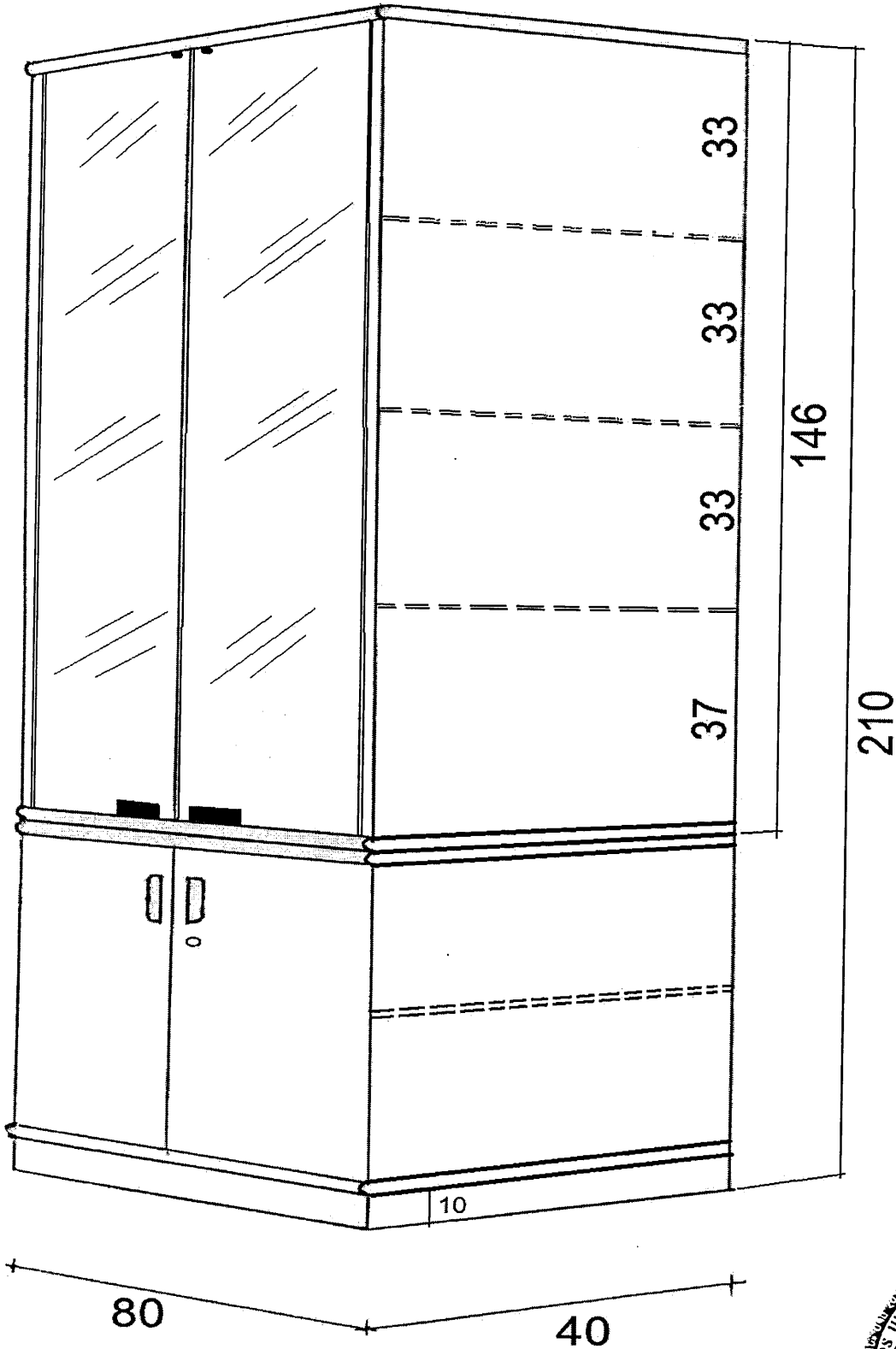





Չգեստապահարան 2 դռնանի

26

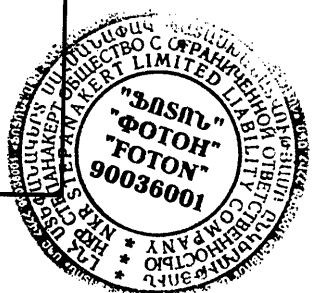
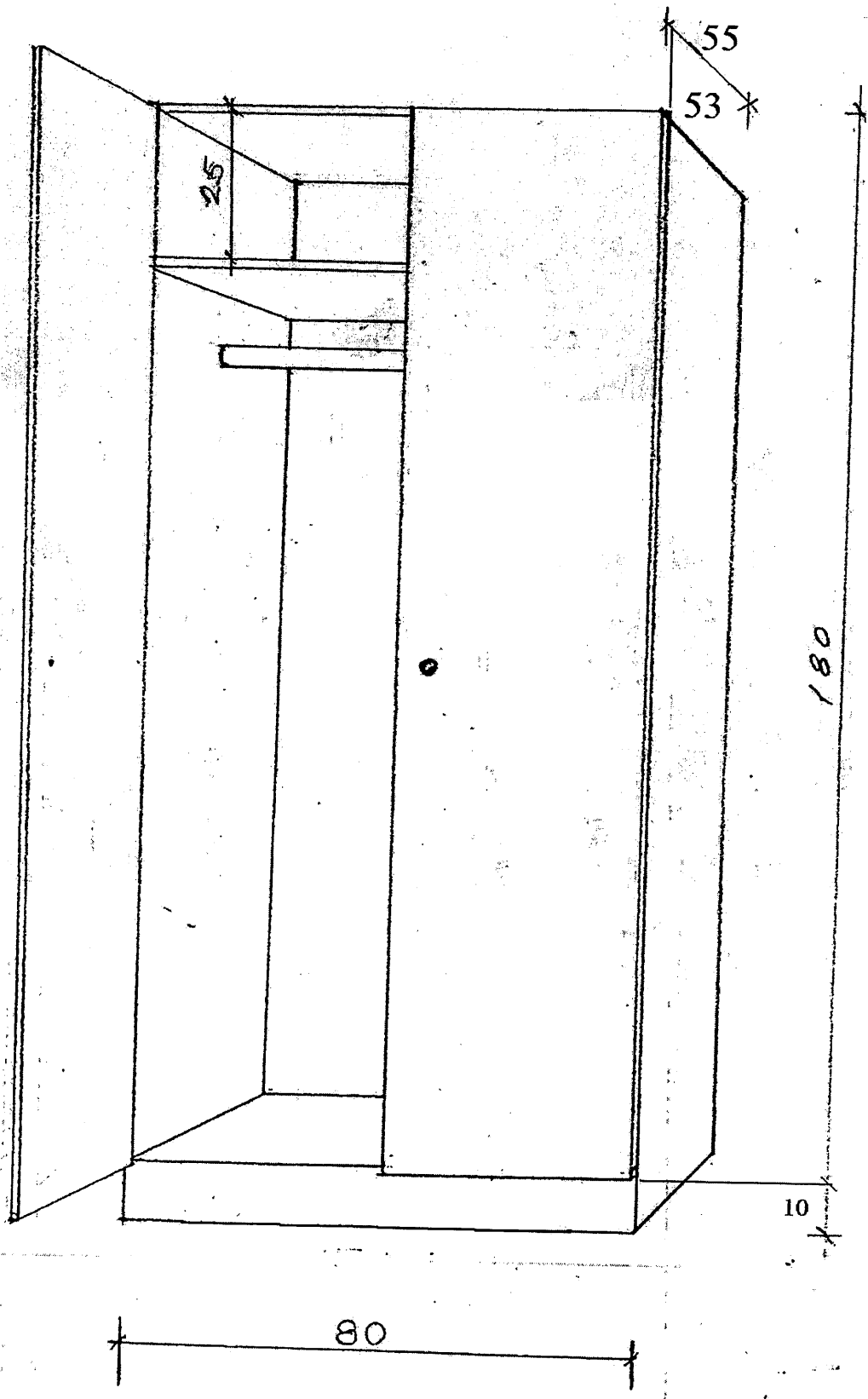

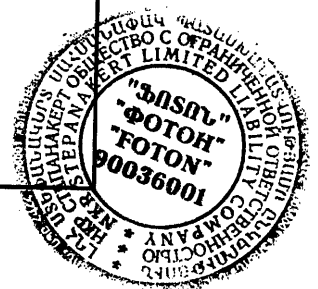
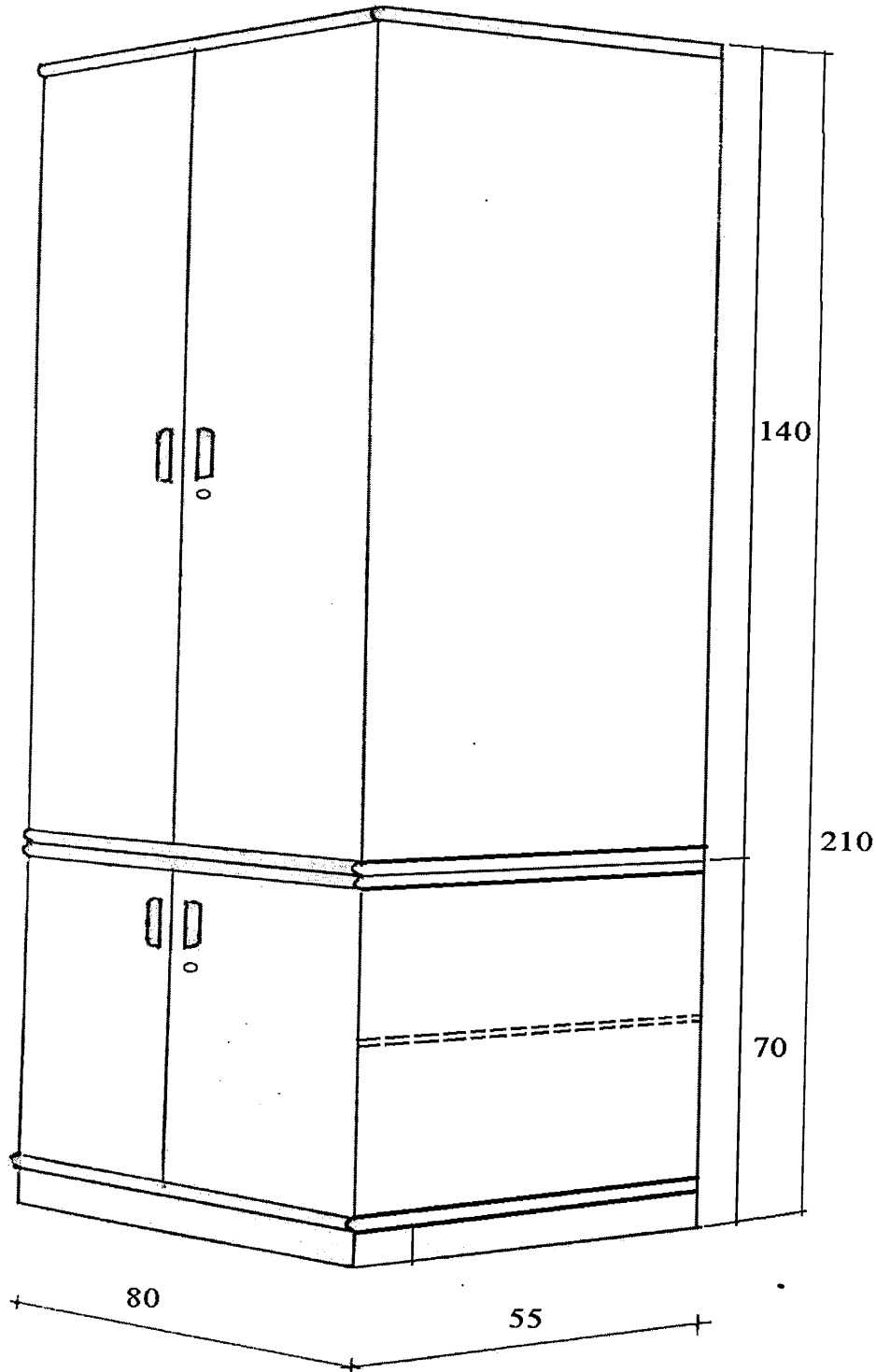

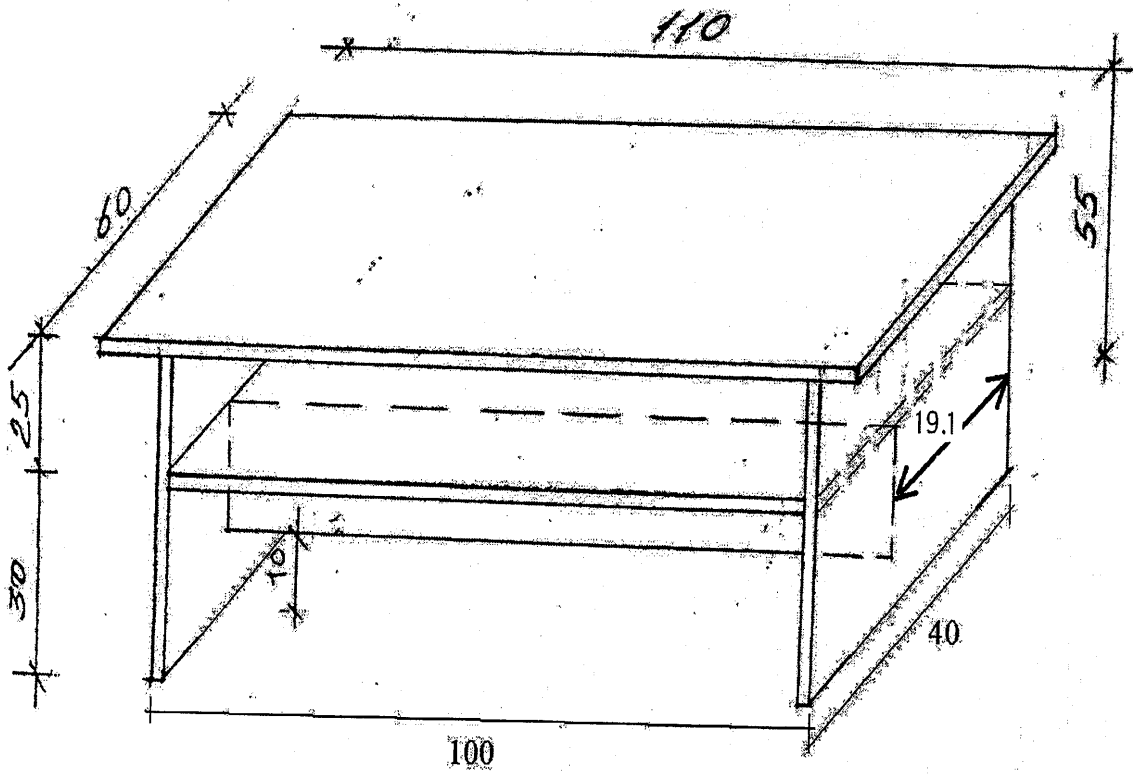



Հայելի տրյուն 2 կտորից

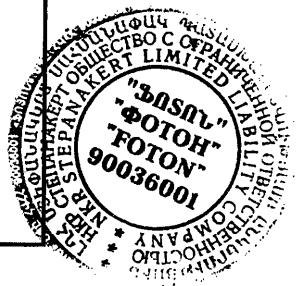
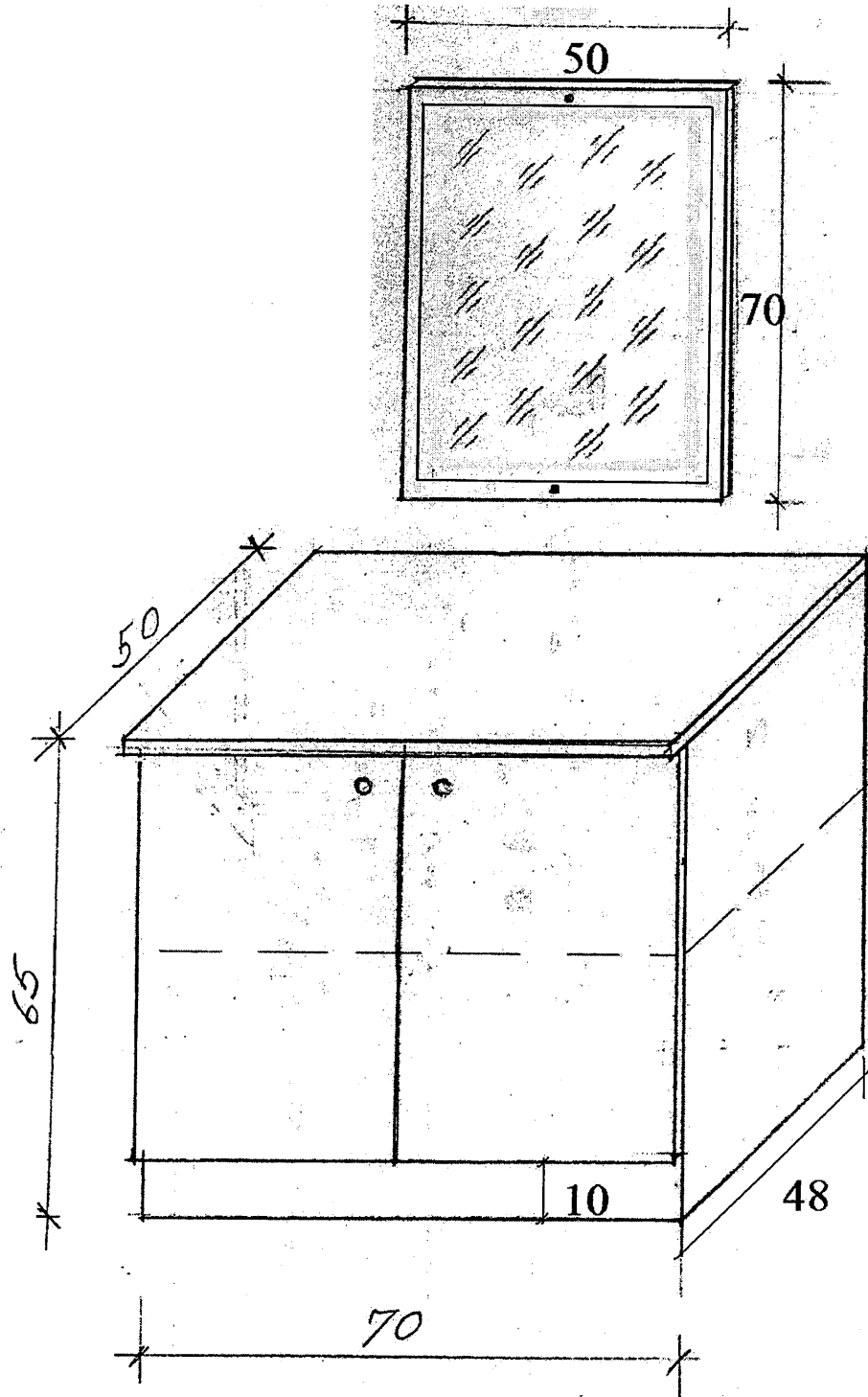



Պահարան վաշտի ունեցվածքի  
անտրետույժ, եռադուր 1.35x2.5

46

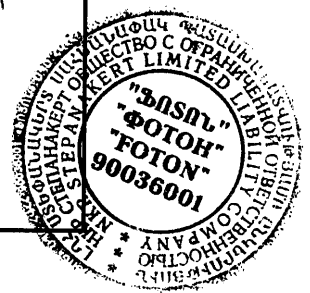
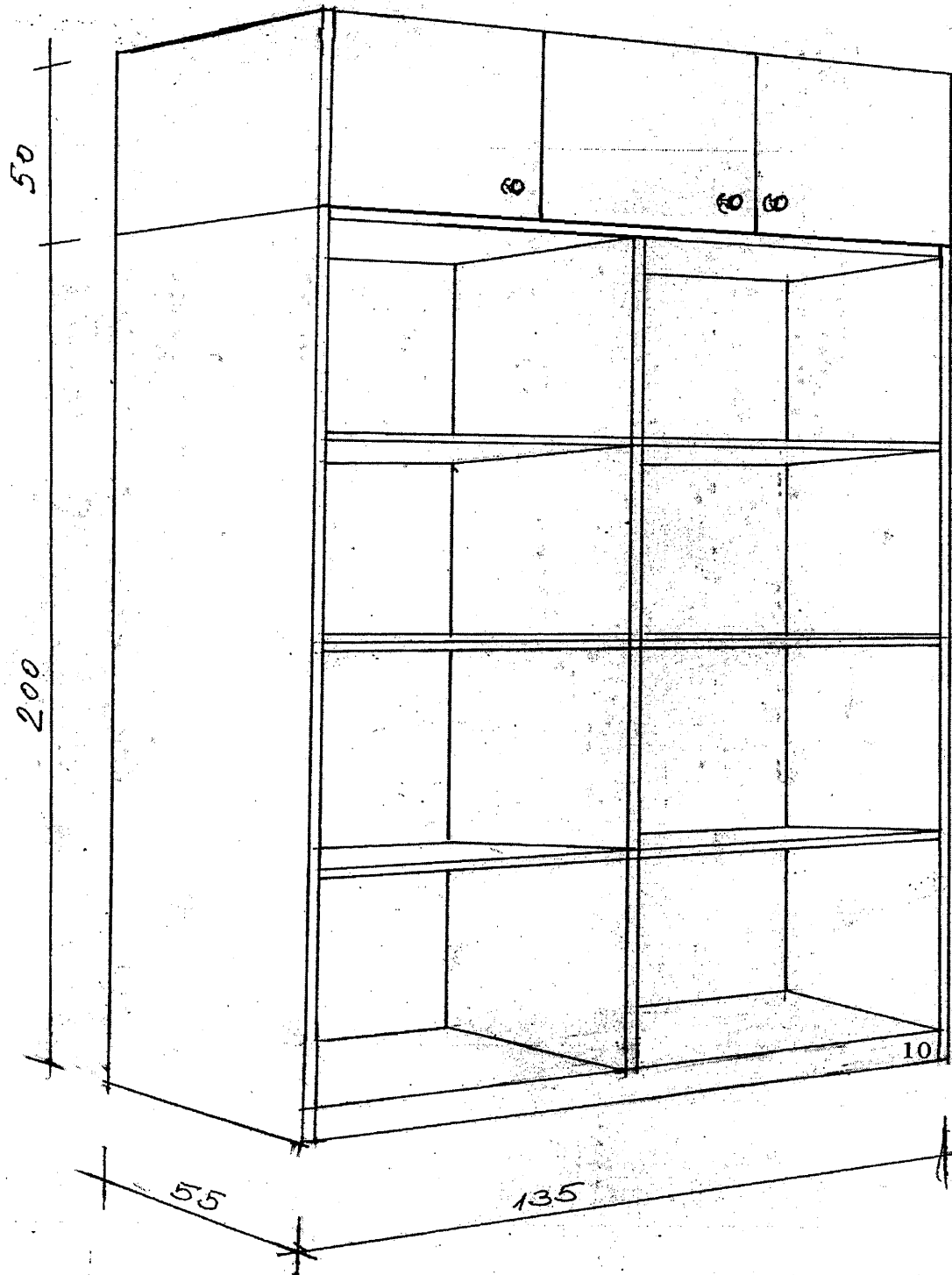

Պահարան վաշտի ունեցվածքի  
անորոշությամբ, եռադուր 1.5x2.5

47

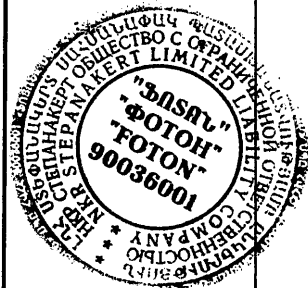
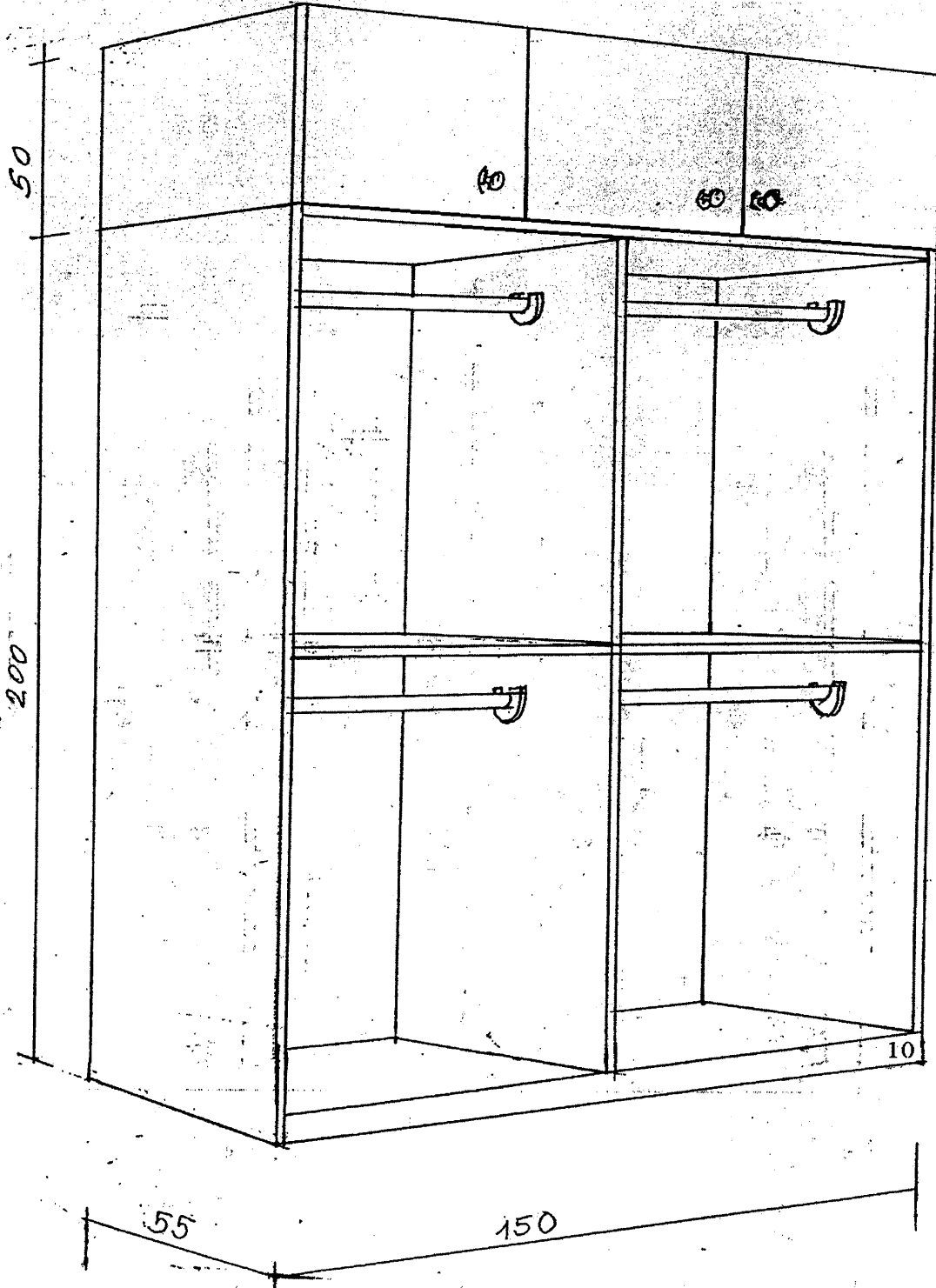

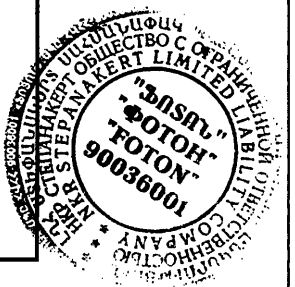
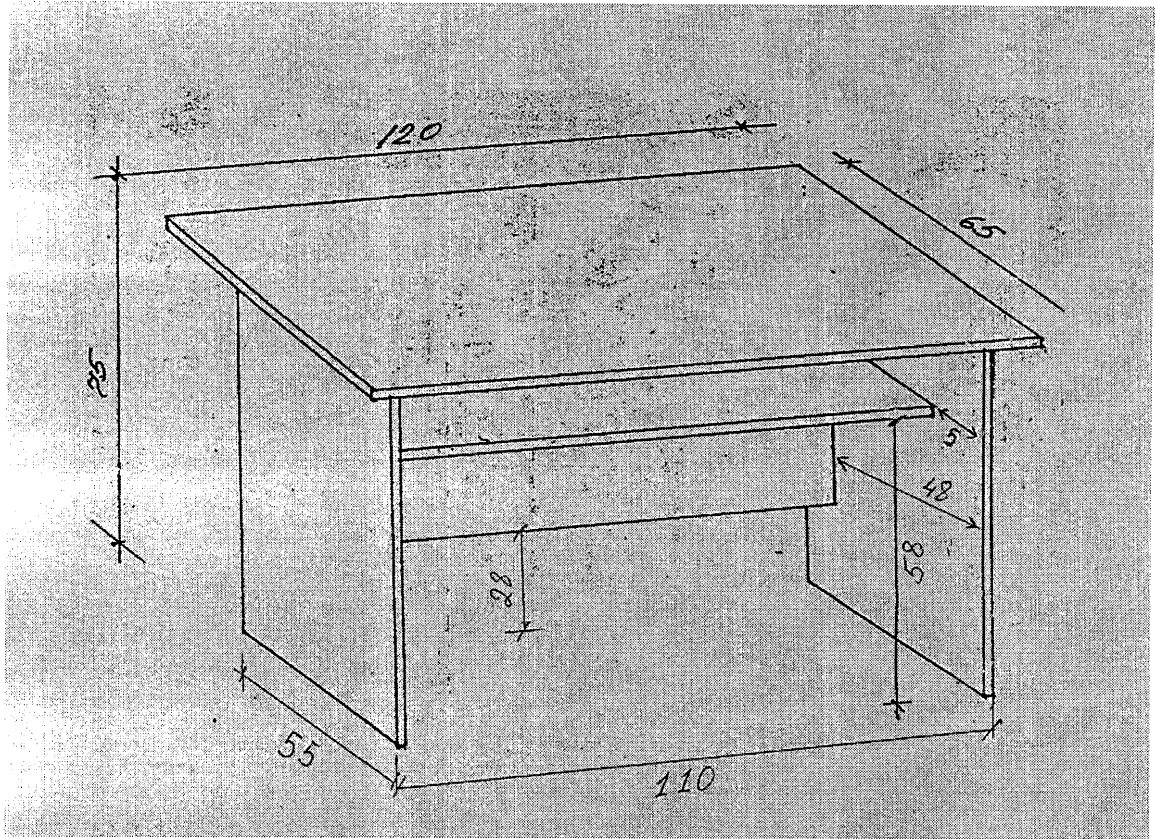

Մեղան կոշկակարի

57

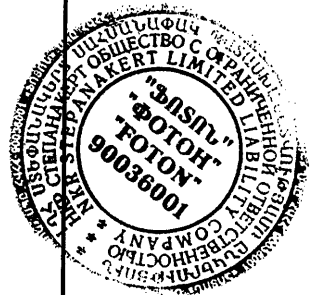
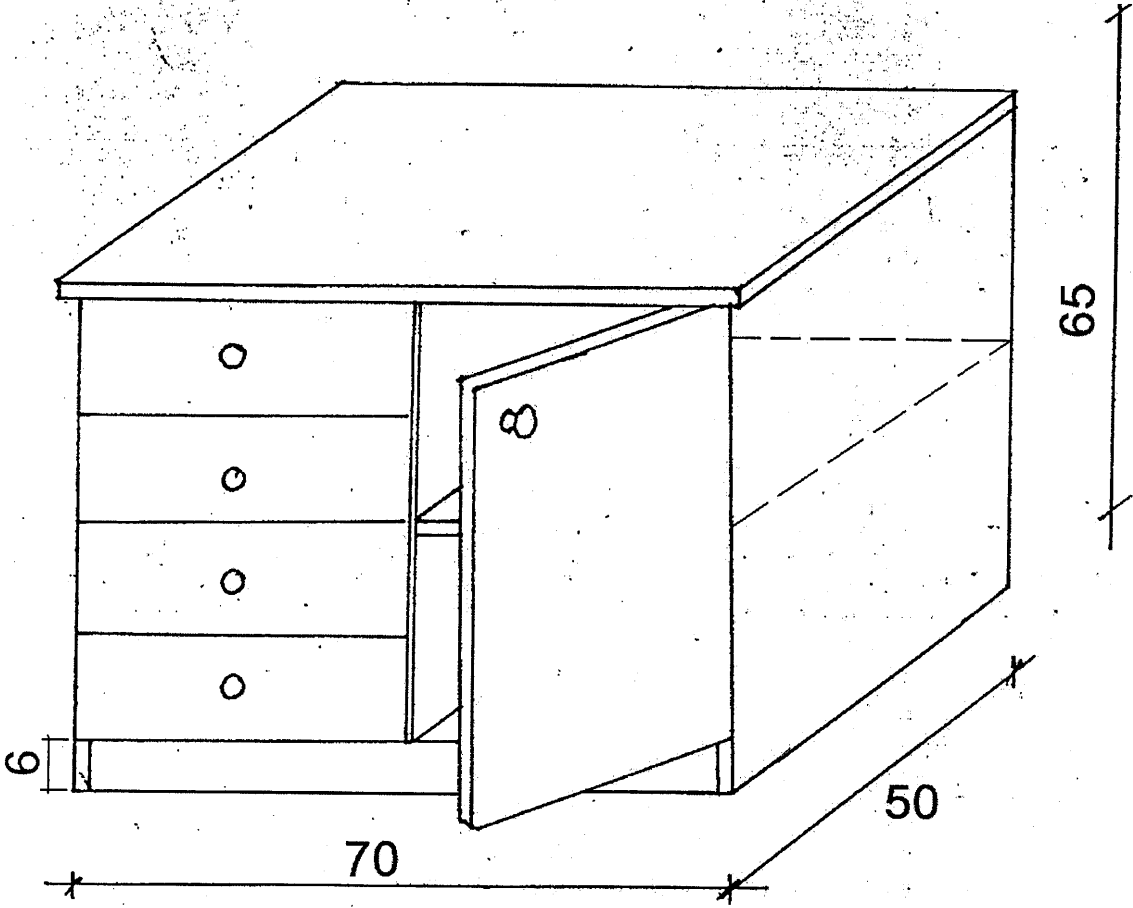

**Սեղան դեկավարի**  
 (գրասեղան, կցասեղան պահարանիկով/դարակով/  
 պահարանիկ շարժական, սեղան դիմադիր՝ մեծ)

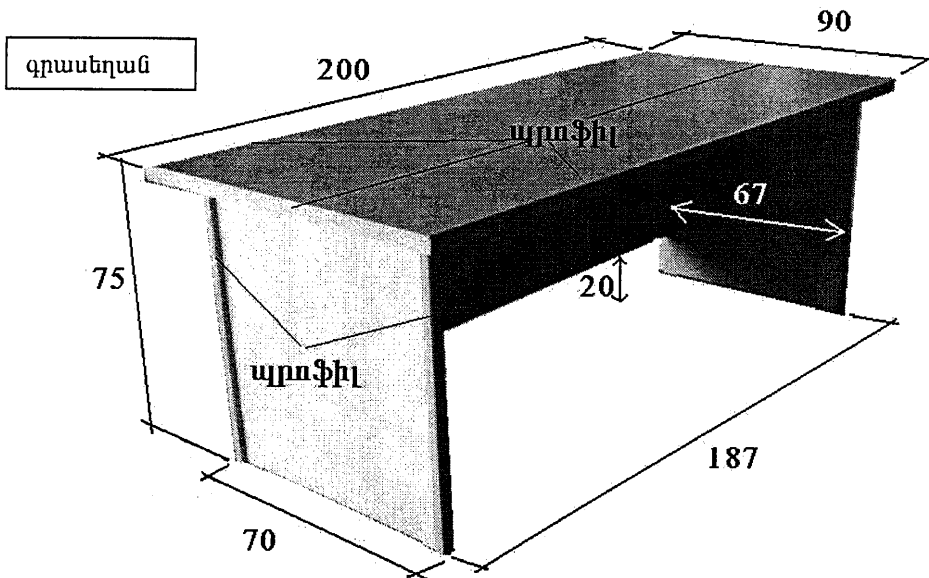

կցասեղան պահարանիկով/դարակով/

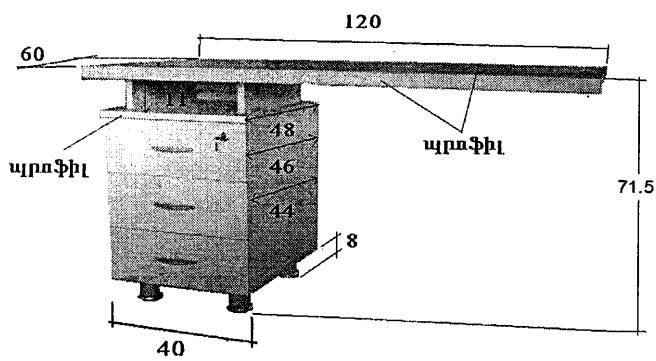

սեղան դիմադիր

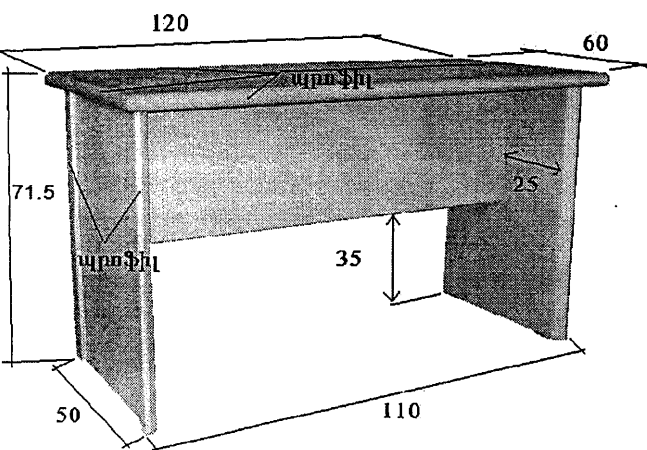

պահարանիկ շարժական

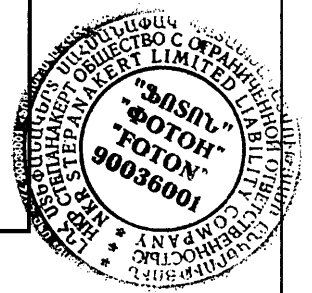
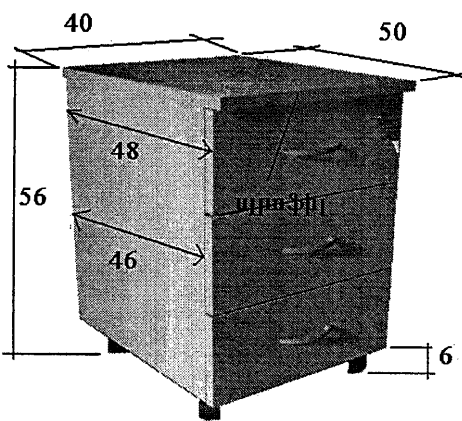

**Սեղան դեկավարի**  
**(գրասեղան 1 պահարանի, տակդիր հեռախոսի,**  
**սեղան դիմադիր՝ փոքր)**

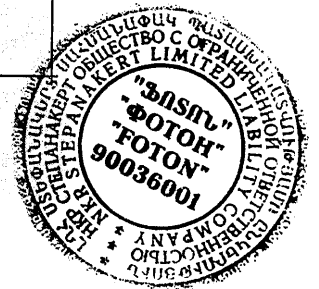
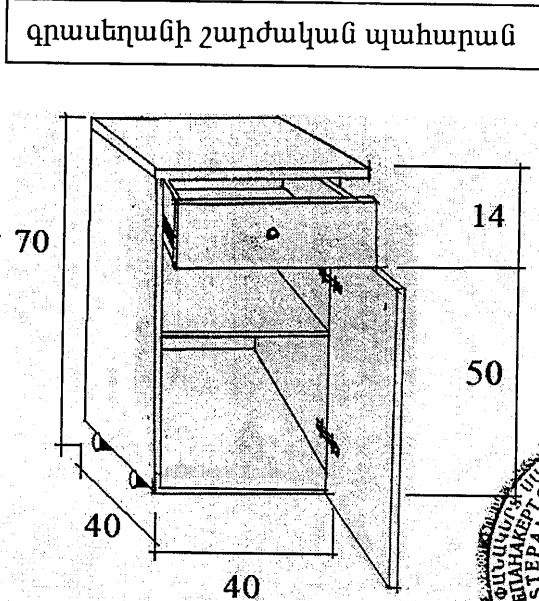
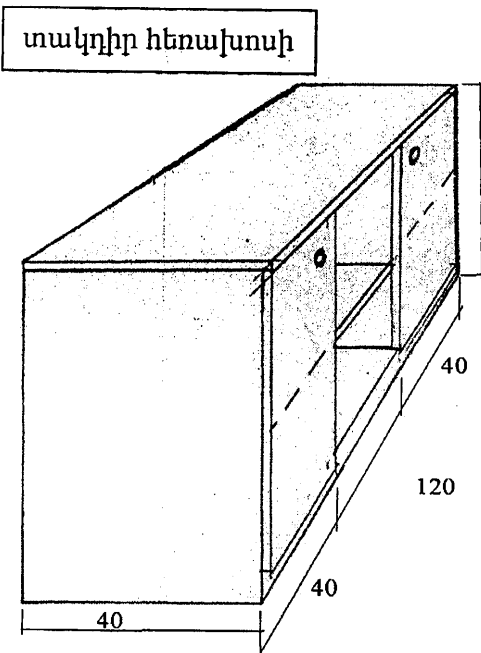
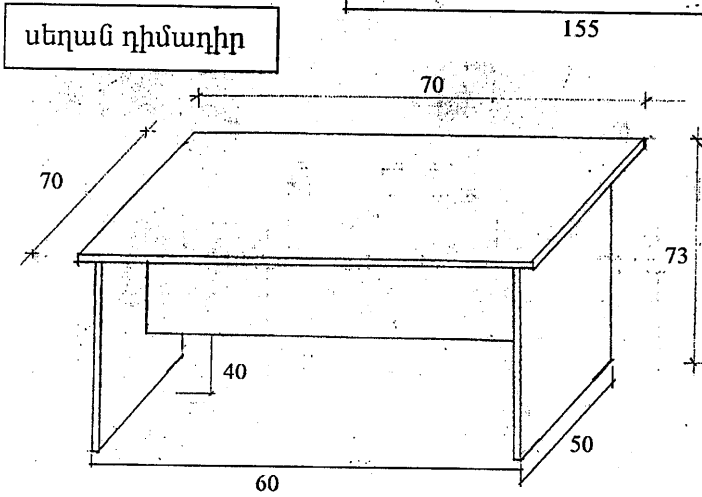
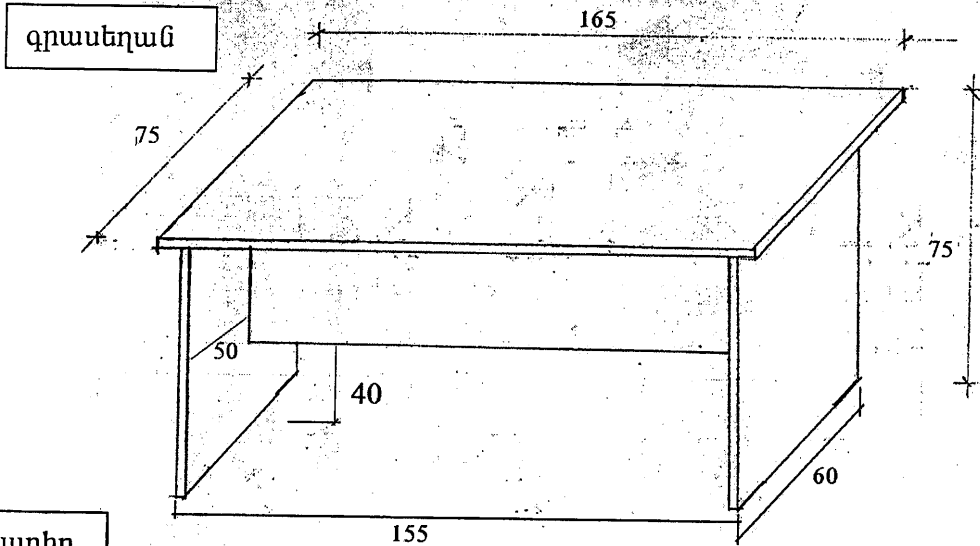

Մեղան նախագահության

61

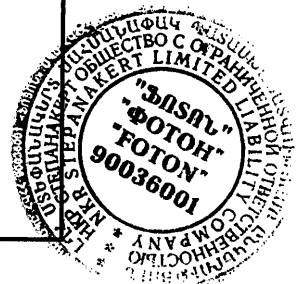
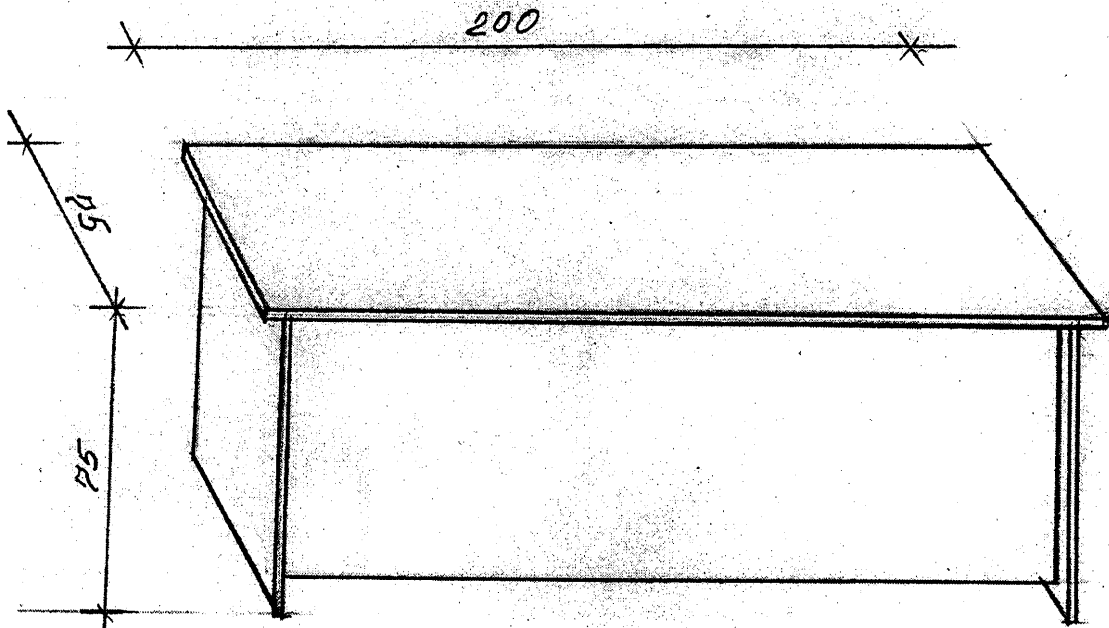





Պայմանագրի կողմ

Պատվիրատու

\_\_\_\_\_  
 գտնվելու վայրը \_\_\_\_\_  
 հհ \_\_\_\_\_  
 հվհհ \_\_\_\_\_

\_\_\_\_\_  
 գտնվելու վայրը \_\_\_\_\_  
 հհ \_\_\_\_\_  
 հվհհ \_\_\_\_\_

**ԱՐՁԱՆԱԳՐՈՒԹՅՈՒՆ N  
ՊԱՅՄԱՆԱԳՐԻ ԿԱՄ ԴՐԱ ՄԻ ՄԱՍԻ ԿԱՏԱՐՄԱՆ ԱՐԴՅՈՒՆՔՆԵՐԻ  
ՀԱՆՁՆՄԱՆ-ԸՆԴՈՒՆՄԱՆ**

«    » «    » 20 թ.

Պայմանագրի /այսուհետ՝ Պայմանագիր/ անվանումը՝

Պայմանագրի կնքման ամսաթիվը՝ «    » «    » 20 թ.

Պայմանագրի համարը՝ \_\_\_\_\_

Պատվիրատուն և Պայմանագրի կողմը՝ հիմք ընդունելով պայմանագրի կատարման վերաբերյալ «    » «    » 20 թ. դուրս գրված N \_\_\_\_\_ հաշիվ ապրանքագիրը, կազմեցին սույն արձանագրությունը հետևյալի մասին.

Պայմանագրի շրջանակներում Պայմանագրի կողմը մատակարարել է հետևյալ ապրանքները՝

**Մատակարարված ապրանքների**

N	անվանումը	տեխնիկական բնութագրի համառոտ շարադրանքը	քանակական ցուցանիշը		կատարման ժամկետը		Վճարման ենթակա գումարը /հազար դրամ/	Վճարման ժամկետը /ըստ վճարման ժամանակացույցի/
			ըստ պայմանագրով հաստատված գնման ժամանակացույցի	փաստացի	ըստ պայմանագրով հաստատված գնման ժամանակացույցի	փաստացի		

Սույն արձանագրության երկկողմ հաստատման համար հիմք հանդիսացած հաշիվ ապրանքագիրը և դրական եզրակացությունը հանդիսանում են սույն արձանագրության բաղկացուցիչ մասը և կցվում են:

**Ապրանքը հանձնեց**

\_\_\_\_\_  
 ստորագրություն  
 \_\_\_\_\_  
 ազգանուն, անուն  
 Կ.Տ.

**Ապրանքը ընդունեց**

\_\_\_\_\_  
 ստորագրություն  
 \_\_\_\_\_  
 ազգանուն, անուն  
 Կ.Տ.

ԱԿՏ N \_\_\_\_\_  
 պայմանագրի արդյունքը Գնորդին հանձնելու փաստը ֆիքսելու վերաբերյալ

Սույնով արձանագրվում է, որ \_\_\_\_\_-ի (այսուհետ՝ Գնորդ) և \_\_\_\_\_  
Գնորդի անվանումը Վաճառողի անվանումը  
 (այսուհետ՝ Վաճառող) միջև 20 թ. \_\_\_\_\_-ին կնքված N \_\_\_\_\_  
պայմանագրի կնքման ամսաթիվը պայմանագրի համարը

պայմանագրի շրջանակներում Վաճառողը 20 թ. \_\_\_\_\_-ին հանձնման-ընդունման նպատակով  
 Գնորդին հանձնեց ստորև նշված ապրանքները.

Ապրանքի		
անվանումը	չափման միավորը	քանակը (փաստացի)

Սույն ակտը կազմված է 2 օրինակից, յուրաքանչյուր կողմին տրամադրվում է մեկական օրինակ:

**ԿՈՂՄԵՐԸ**

**Հանձնեց**

\_\_\_\_\_  
 ազգանուն, անուն  
 \_\_\_\_\_  
 Ստորագրություն

**Ընդունեց**

հայտը նախագծած ներկայացուցիչ՝

\_\_\_\_\_  
 ազգանուն, անուն  
 \_\_\_\_\_  
 ստորագրություն